

Flymo

 Electrolux

McCULLOCH

 Electrolux

HT42 / HT420 HT450 / HT600

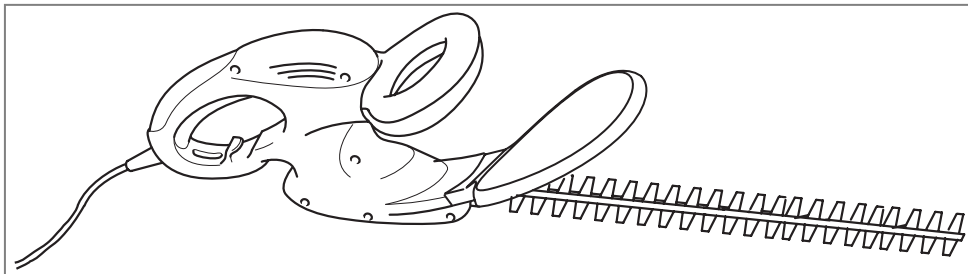

GB

IMPORTANT INFORMATION

Read before use and retain for future reference

D

WICHTIGE INFORMATION

Bitte vor dem Benutzen des Gerätes durchlesen und gut aufbewahren

F

RENSEIGNEMENTS IMPORTANTS

A lire avant usage et à conserver pour référence ultérieure

NL

BELANGRIJKE INFORMATIE

Leest u deze informatie voor het gebruik en bewaar ze voor toekomstige raadpleging

N

VIKTIG INFORMASJON

Les bruksanvisningen nøye før bruk og oppbevar den for senere bruk

SF

TÄRKEÄÄ TIETOJA

Lue tämä ennen käyttöä ja säilytä myöhempää tarvetta varten

S

VIKTIG INFORMATION

Läs anvisningarna före användningen och spara dem för framtida behov

DK

VIGTIGE OPLYSNINGER

Du bør læse brugsanvisningen før brug og gemme til senere henvisning

E

INFORMACIÓN IMPORTANTE

Léase antes de utilizar y consérvela como referencia en el futuro

P

INFORMAÇÕES IMPORTANTES

Leia antes de utilizar e guarde para consulta futura

I

INFORMAZIONI IMPORTANTI

Leggere prima dell'uso e conservare per ulteriore consultazione

HU

Jótállást vállalni csak rendeltetés szerűen használatba vett gépekre tudunk. Kérjük, hogy a gép használatba vétele előtt gondosan olvassa el a kezelési utasításokat.

PL

Gwarancja traci ważność w przypadku używania urządzenia do celów innych niż wymienione w instrukcji obsługi. Prosimy o uważne przeczytanie instrukcji oraz o stosowanie się do zaleceń i wskazówek w niej zawartych

CZ

Záruka se nebude vztahovat na závady způsobené nesprávným používáním, nebo jestliže bude výrobek použit pro jiné účely než pro jaké byl vyroben, nebo také jinak než je uvedeno v návodu k obsluze. Tento návod si přečtěte, prosím, velmi pozorně a uchovejte jej pro možné budoucí odkazy

SK

Záruka na tento produkt nebude uznaná v prípade porúch spôsobených nesprávnou obsluhou alebo používaním výrobku na iný účel alebo iným spôsobom, ako je uvedené. Pred začatím práce si prosím dôkladne prečítajte návod na obsluhu a tento si aj pre prípad potreby uschovajte

SL

Garancija ne velja ob nepravilni uporabi proizvoda in/ali ob uporabi za drugi namen kot je izdelan. Prosimo, da pred uporabo, preverite pazljivo navodila za obratovanje in jih shranite za kasnejšo rabo.

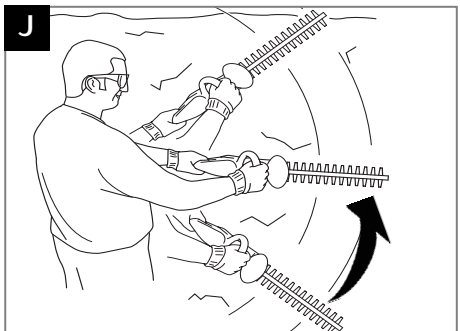
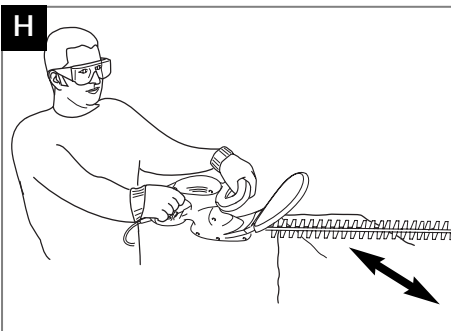
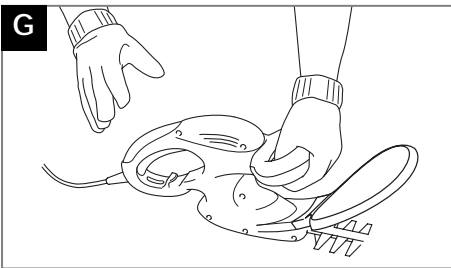
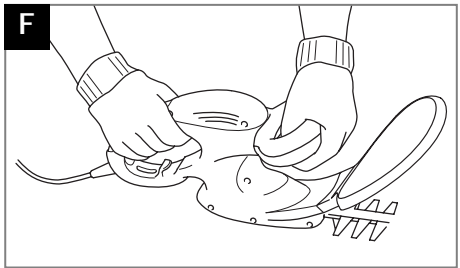
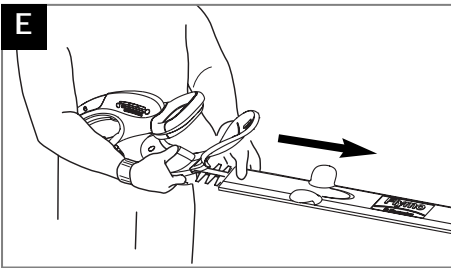
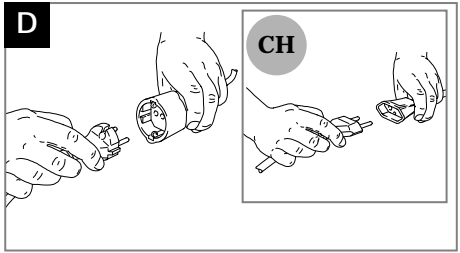
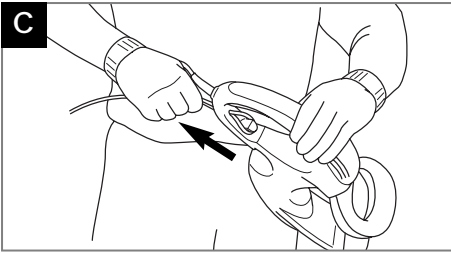
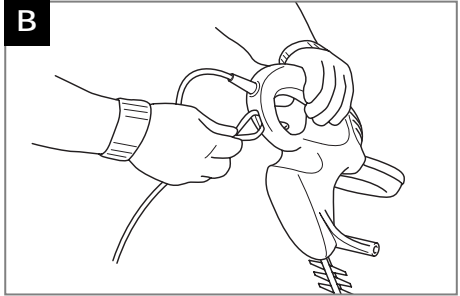
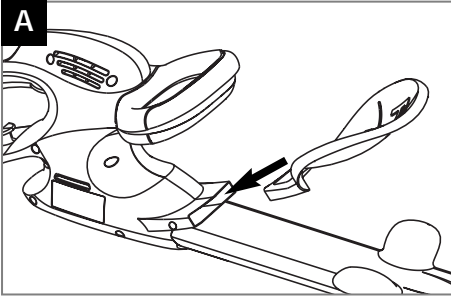

K

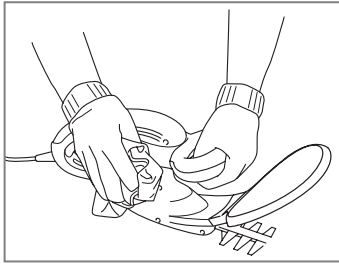
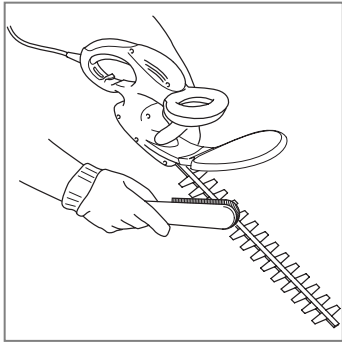
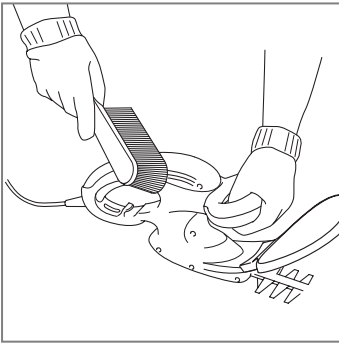

L

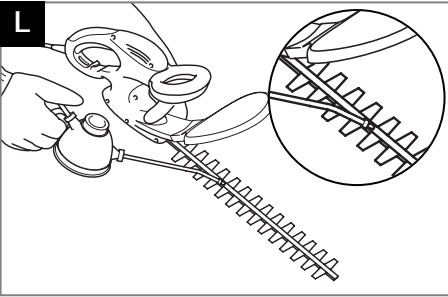

M

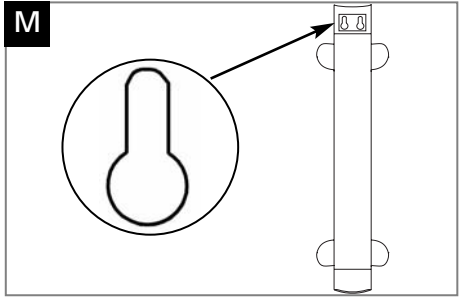

N

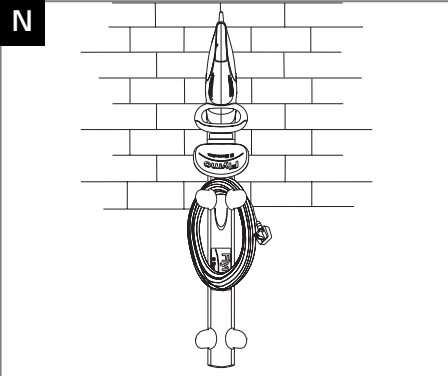

P

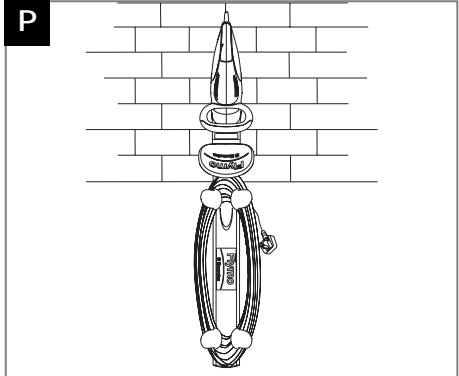

GB - CONTENTS

1. Switch levers
2. Instruction Manual
3. Handguard
4. Blade cover/Storage Holder
5. Warning Label
6. Product Rating Label

DE - INHALT

1. Ein/Aus-Schalter
2. Bedienungsanweisung
3. Schnittschutz
4. Klingenschutz
5. Warnetikett
6. Produkttypenschild

FR - TABLE DES MATIÈRES

1. Poignée à double commande
2. Manuel d'instructions
3. Ecran protecteur
4. Fourreau protège-lames
5. Etiquette d'avertissement
6. Plaque des Caractéristiques du Produit

NL - INHOUD

1. Schakelhendels
2. Handleiding
3. Handbescherming
4. Messchede/opberghoes
5. Waarschuwingsetiket
6. Product-informatielabel

NO - INNHOLD

1. Bryterhåndtak
2. Bruksanvisning
3. Beskyttelsesskjerm/hand-beskytter
4. Bladbeskytter
5. Advarselsetikett
6. Produktmerking

FI - SISÄLTÖ

1. Käynnistysvivut
2. Käyttöopas
3. Kädensuoja
4. Teränsuoja
5. Varoitusunimike
6. Ruohonleikkurin arvokilpi

SE - INNEHÅLL

1. Strömbrytare
2. Bruksanvisning
3. Handskydd
4. Bladskydd/förvaring-sfodral
5. Varningsetikett
6. Produktmärkning

DK - INDHOLD

1. Håndgreb
2. Brugsvejledning
3. Håndbeskyttelse
4. Klingskede/-holder
5. Advarselsmærkat
6. Produktets mærkeskilt

ES - CONTENIDO

1. Interruptores
2. Manual de Instrucciones
3. Defensa
4. Cubierta de la Cuchilla/portacuchillas
5. Etiqueta de Advertencia
6. Placa de Características del Producto

PT - LEGENDA

1. Interruptores de alavanca
2. Manual de Instruções
3. Resguardo para a mão
4. Cobertura/capa de armazenamento das lâminas
5. Etiqueta de Aviso
6. Rótulo de Avaliação do Produto

IT - NOMENCLATURA

1. Leve di avviamento
2. Manuale di istruzioni
3. Schermo di protezione delle mani
4. Coprilama/portacesoio
5. Etichetta di pericolo
6. Etichetta dati del prodotto

HU - TARTALOMJEGYZÉK

1. Kapcsolókarok
2. Kezelési útmutató
3. Kézvédő
4. Késtk/tárolótok
5. Figgelmeztesítő címke
6. Termékminősítő címke

PL - ZAWARTOSC KARTONU

1. Dźwignienki włączające
2. Instrukcja Obsługi
3. Osłona dłoni
4. Osłona ostrzy / uchwyt do przechowywania
5. Znaki bezpieczeństwa
6. Tabliczka znamionowa

CZ - OBSAH KARTONU

1. Páky spínače
2. Návod k obsluze
3. Ochrana rukou
4. Kryt nože/držák ke skladování
5. Výstražný štítek
6. Typový štítek výrobku

SK - OBSAH

1. Zapínacie páky
2. Príručka
3. Chránič ruky
4. Kryt čepele/uskladňovací držiak
5. Varovný štítok
6. Prístrojový štítok

SI - VSEBINA

1. Stikalne ročke
2. Priročnik
3. Ščitnik za roke
4. Pokrival rezila/shranjevalnik
5. Opozorilna Oznaka
6. Napisna Tablica

(GB)	CARTON CONTENTS	(SE)	FÖRPACKNINGENS INNEHÅLL	(HU)	A DOBOZ TARTALMA
(DE)	KARTONINHALT	(DK)	KARTONINDHOLD	(PL)	ZAWARTOŚĆ KARTONU
(FR)	CONTENU DU CARTON	(ES)	CONTENIDO DEL CARTON	(CZ)	OBSAH KRABICE
(NL)	INHOUD	(PT)	LEGENDAS DOS DESENHOS	(SK)	OBSAH BALENIA
(NO)	KARTONGEN INNEHOLDER	(IT)	CONTENUTO	(SI)	VSEBINA ŠKATLE
(FI)	PAKETIN SISÄLTÖ				

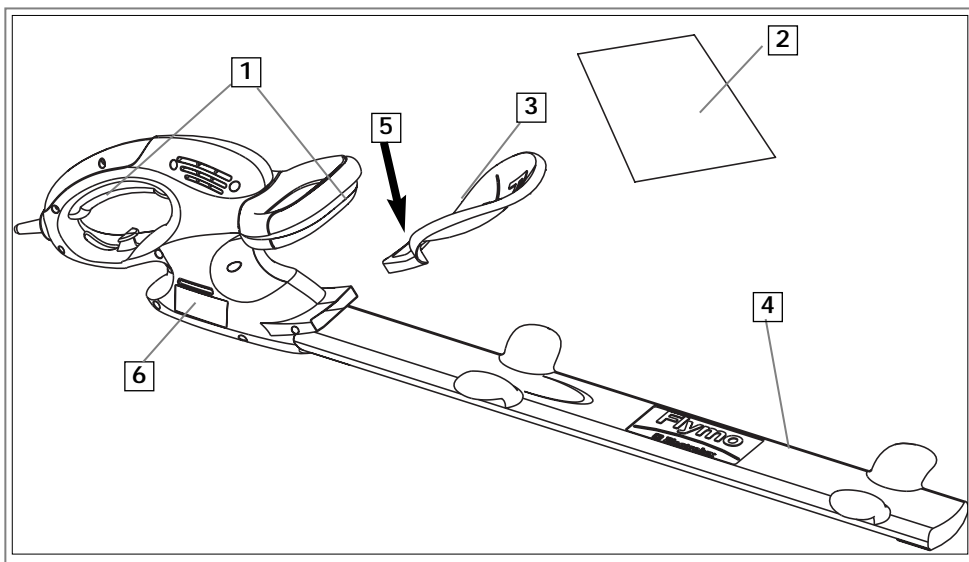

Precauzioni per la Sicurezza



Le cesoie per siepi elettriche possono essere pericolose se non vengono utilizzate in modo corretto. Poiché possono causare lesioni gravi sia all'operatore che a terzi, osservare tutti gli avvertimenti e le istruzioni di sicurezza per garantire la ragionevole sicurezza ed efficienza d'uso dell'attrezzo. È responsabilità dell'operatore osservare gli avvertimenti e le istruzioni di sicurezza riportati nel presente manuale e/o affissi sull'attrezzo stesso.

Significato dei simboli su HT42, HT420, HT450, HT600



Avvertimento



Leggere attentamente le istruzioni per l'utilizzatore e controllare di aver capito a fondo il funzionamento di tutti i comandi.



Spegnere il tosaerba e sfilare la spina dalla presa di corrente prima di regolarlo o pulirlo oppure quando il cavo è attorcigliato o danneggiato. Tenere il cavo lontano dalla lama.



Non usare le cesoie né lasciarle all'aperto quando piove.



Si consiglia di usare occhiali di protezione

Generalità

1. Non permettere che bambini o persone non a conoscenza delle presenti istruzioni usino le cesoie elettriche. Regolamenti locali possono a volte limitare l'età degli operatori.
2. Usare le cesoie elettriche unicamente nel modo e per le funzioni descritte nelle presenti istruzioni.
3. Non usare le cesoie elettriche quando si è stanchi, malati o sotto l'influenza dell'alcool, di sostanze stupefacenti o di farmaci.
4. L'operatore o l'utilizzatore è responsabile per eventuali incidenti verso terzi o ai loro beni nonché per i pericoli cui questi vanno incontro.

Componenti elettrici

1. Si raccomanda l'impiego di un interruttore per corrente residua (R.C.D.) con una corrente di scatto non superiore a 30 mA. Anche con l'installazione di un R.C.D. non è possibile garantire una sicurezza totale ed è necessario adottare sempre delle norme di lavoro sicure. Controllare l'interruttore R.C.D. ogni volta che lo usate.
2. Prima dell'uso, esaminare il cavo per

eventuali danni e sostituirlo se è danneggiato o logorato.

3. Non usare le cesoie elettriche se i cavi elettrici sono danneggiati o logorati.
4. Scollegare immediatamente la macchina dalla presa di corrente se si taglia il cavo oppure se il rivestimento isolante è danneggiato. Toccare il cavo elettrico solo dopo aver scollegato la macchina dalla presa di corrente. Non riparare un cavo tagliato o danneggiato, bensì sostituirlo con uno nuovo.
5. Usare solo prolunghe lisce, poiché quelle a serpentina possono surriscaldarsi, riducendo così l'efficienza delle cesoie elettriche.
6. Tenere il cavo lontano dall'area da tagliare.
7. Mai tirare il cavo se avvolto attorno ad oggetti appuntiti.
8. Spegnere il tosaerba prima di staccare la spina dalla presa di corrente, il connettore per il cavo o la prolunga.
9. Spegnere il tosaerba, staccare la spina ed esaminare il cavo di alimentazione per segni di danni o logorio prima di avvolgerlo per riporre la macchina.
10. Avvolgere sempre il cavo con cautela per evitare di attorcigliarlo.
11. Non trasportare mai il prodotto tramite il cavo.
12. Non scollegare mai le spine tirando il cavo.
13. Il voltaggio deve corrispondere a quella indicata sull'etichetta del prodotto.
14. I prodotti Electrolux dispongono di doppio isolamento conforme alla normativa EN60335. Non eseguire per nessun motivo un collegamento a terra su una qualsiasi parte del prodotto.

Cavi

Usare solo cavi con sezione da 1,00 mm² e lunghi 30 metri massimo.

Valore nominale massimo:

Cavo con sezione da 1,00 mm² 10 A 250 V CA

1. I cavi e le prolunghe sono reperibili presso il Centro di assistenza autorizzato per gli articoli da giardinaggio Electrolux.
2. Usare solo cavi di prolunga specificamente progettati per impiego all'aperto.

Preparation

1. Indossare sempre un abbigliamento idoneo, guanti e scarpe robuste. Si consiglia l'uso di occhiali di protezione. Non indossare indumenti larghi o gioielli che potrebbero impigliarsi nelle parti in movimento.
2. Ispezionare attentamente l'area da tagliare e rimuovere eventuali fili di ferro o altri corpi

Precauzioni per la Sicurezza

estranei.

- Prima di usare la macchina e dopo qualsiasi impatto, controllare se vi sono segni di usura o di danni e riparare come richiesto.
- Prima di usare le cesoie, accertarsi di aver montato lo schermo di protezione delle mani. Mai usare cesoie prive di una parte qualsiasi oppure a cui siano state apportate modifiche non autorizzate.

Modalità d'uso

- Usare le cesoie elettriche solo durante il giorno o con luci artificiali forti.
- Entro i limiti del possibile, evitare di usare le cesoie elettriche su siepi bagnate.
- Essere sicuri di sapere come arrestare le cesoie elettriche in caso di emergenza.
- Non tenere le cesoie per lo schermo di protezione delle mani.
- Non usare le cesoie le cui protezioni sono danneggiate oppure non sono state montate.
- Staccare la spina dalla presa di corrente **prima** di dare le cesoie a terzi.
- Evitare di usare le cesoie quando altre persone, in particolare bambini, sono nelle vicinanze.
- Quando si usano le cesoie, accertarsi di adottare una posizione corretta e sicura.
- Tenere sempre mani e piedi lontani dai dispositivi di taglio, specialmente durante l'accensione del motore.
- Non usare scale durante il funzionamento del tagliasiepi.

- Staccare la spina dalla presa di corrente:

- prima di lasciare le cesoie incustodite per un periodo prolungato;
- prima si rimuovono un'ostruzione;
- prima di controllare o pulire l'attrezzo oppure eseguire dei lavori su di esso;
- quando si colpisce un oggetto, nel qual caso usarle nuovamente solo dopo aver accertato che l'intero attrezzo sia in perfette condizioni di funzionamento;
- se le cesoie vibrano in modo anomalo, nel qual caso ispezionarle immediatamente. Delle vibrazioni eccessive possono causare lesioni.
- prima di passarle ad una terza persona

Manutenzione e magazzinaggio

- Accertarsi che tutta la bulloneria sia ben salda in modo che il tagliasiepi possa funzionare in modo sicuro.
- Per sicurezza d'uso, sostituire le parti danneggiate o logorate.
- Regolare le cesoie elettriche con molta cautela per evitare che le dita restino prese tra le lame in movimento e le altre parti fisse della macchina.
- Dopo l'uso, riporre le cesoie accertandosi di averne protetto la lama con il coprilama/portacesoie in dotazione.

Istruzioni per l'assemblaggio

Assemblaggio del riparo delle mani.

- Inserire il riparo delle mani nella scanalatura come illustrate alla **figura A**, assicurandosi che sia posizionata correttamente.

NON UTILIZZARE IL PRODOTTO SENZA AVER MONTATO IL RIPARO DELLA MANI.

Avvio e arresto

Prima di avviare le cesoie elettriche

- Formare un anello con il cavo di alimentazione e farlo passare attraverso il foro del portacavo come illustrato nella **fig. A**.
- Fissare il cavo posizionando l'anello attorno al gancio come illustrato nella **fig. B**.
- Collegare il connettore femmina della prolunga alla spina maschio delle cesoie (**fig. C**).
- Inserire la spina nella presa di corrente
- Rimuovere il coprilama/portacesoie come illustrato nella **fig. D**.

Come avviare le cesoie

- Le cesoie elettriche sono dotate di due leve di avviamento.
- Per avviare l'attrezzo, tenere ambedue le leve nella posizione di esercizio (vedere **fig. E**).

Come arrestare le cesoie

- Allontanare le cesoie elettriche dall'area da tagliare prima di arrestarle.
- Per arrestarle, rilasciare **una** delle leve di avviamento. (**Fig F**)

Modo di impiego

Come usare le cesoie elettriche

1. Prima di ogni uso, ispezionare l'area da tagliare; rimuovere oggetti che possono essere scagliati durante l'operazione o restare impigliati nelle lame.
2. Tenere sempre le cesoie elettriche davanti a sé. Tenere saldamente il manico con ambedue le mani e accertarsi di adottare sempre una posizione sicura e stabile.
3. Lasciare che le lame raggiungano la massima velocità prima di iniziare a tagliare il materiale voluto.
4. Lavorare sempre allontanandosi da altre persone e da oggetti solidi, come muri, pietre di grandi dimensioni, alberi, veicoli, ecc.
5. Se le lame si arrestano, spegnere immediatamente le cesoie elettriche, staccare la spina dalla presa di corrente e rimuovere i

detriti impigliati nelle lame. Ispezionare le lame e, all'occorrenza, ripararle o sostituirle.

Come svettare la siepe

Accompagnare le cesoie con un movimento ampio e lungo, vedere fig. G. Per ottenere migliori risultati, inclinare leggermente le lame nella direzione del movimento.

Come potare lateralmente la siepe

Quando si pota lateralmente una siepe, è buona regola iniziare dal basso, proseguendo in modo perpendicolare verso l'alto (vedere fig. H) e leggermente rientrando quando si raggiunge la cima. Tagliando in questo modo, si espone un'aria maggiore della siepe, accorgimento che consente una crescita più uniforme.

Manutenzione delle cesoie

Elettriche Pulizia (J)

• INDOSSARE GUANTI

1. Rimuovere i detriti dalle bocche di entrata dell'aria e dalla lama con una spazzola morbida.
2. Pulire la superficie dell'attrezzo con un panno asciutto.

• IMPORTANTE

Mai pulire le cesoie con acqua, né con prodotti chimici quali benzina e solventi, in quanto il loro impiego potrebbe degradare le parti di plastica, che sono cruciali per la sicurezza dell'attrezzo.

Lubrificazione della lama

Prima di ogni uso, lubrificare le lame per prolungarne la vita e facilitare la potatura. Applicare l'olio in modo che scorra tra le due lame. Vedere fig. K.

A fine stagione

1. Pulire completamente le cesoie elettriche.
2. Controllare che tutta la bulloneria sia ben salda.
3. Ispezionare visualmente l'attrezzo per accertarsi che non vi siano parti logorate o danneggiate. Se una qualsiasi di tali parti deve essere sostituita, rivolgersi al centro servizi più vicino.

Come riporre le cesoie elettriche

- Quando si ripongono le cesoie, accertarsi di aver montato il coprilama. (Vedere fig. L)
- Tenere le cesoie in un posto asciutto, ove siano protette da eventuali danni.

Individuazione di guasti : suggerimenti

Non funziona

1. Controllare l'alimentazione.
2. Controllare il fusibile ; sostituirlo se bruciato.
3. Se il fusibile continua a bruciarsi ?
Scollegare immediatamente dalla presa di corrente e rivolgersi al centro assistenza Electrolux Outdoor Products autorizzato.

La lama si arresta sotto il carico

1. Rallentare il movimento.
2. Se la lama continua ad arrestarsi sotto il carico?
Scollegare dalla presa di corrente e rivolgersi al centro assistenza Electrolux Outdoor Products autorizzato.

La lama non si arresta quando si rilascia la leva di avviamento

Scollegare dalla presa di corrente e rivolgersi al centro assistenza Electrolux Outdoor Products autorizzato.

Non taglia bene

1. Accertarsi di usare l'attrezzo nel modo corretto (vedere Come usare le cesoie elettriche)
2. Controllare che non vi siano detriti tra le lame.
3. Controllare che le lame non siano danneggiate
Scollegare dalla presa di corrente e rivolgersi al centro assistenza Electrolux Outdoor Products autorizzato.

Non taglia bene

1. Accertarsi di usare l'attrezzo nel modo corretto (vedere Come usare le cesoie elettriche)
2. Controllare che non vi siano detriti tra le lame.
3. Controllare che le lame non siano danneggiate
Scollegare dalla presa di corrente e rivolgersi al centro assistenza Electrolux Outdoor Products autorizzato.

Vibrazione eccessiva

Scollegare dalla presa di corrente e rivolgersi al centro assistenza Electrolux Outdoor Products autorizzato.

Servizio manutenzione

- Il prodotto che avete acquistato è identificato da una esclusiva targhetta color argento e nero con i dati caratteristici.
- Raccomandiamo vivamente che il prodotto venga sottoposto a manutenzione per lo meno ogni 12 mesi, o più spesso in caso di utilizzo professionale.

Garanzia e condizioni di garanzia

Se una qualsiasi parte dovesse guastarsi a causa di una lavorazione scadente nel periodo della garanzia, Electrolux Outdoor Products, tramite i suoi Centri di riparazione autorizzati, effettuerà gratuitamente la riparazione o la sostituzione, sempre che:

- (a) Il guasto sia stato notificato direttamente al centro riparazioni autorizzato.
 - (b) Venga presentata la ricevuta d'acquisto.
 - (c) Il guasto non sia stato causato da uso improprio, negligenza o regolazioni errate da parte dell'utente.
 - (d) Il guasto non sia dovuto al normale logoramento per uso.
 - (e) La macchina non sia stata sottoposta a manutenzione né riparata, smontata o manomessa da persone non autorizzate da Electrolux Outdoor Products.
 - (f) La macchina non sia stata noleggiata a terzi.
 - (g) La macchina sia di proprietà dell'acquirente originale.
 - (h) La macchina non sia stata usata in paesi diversi da quelli specificati.
 - (i) La macchina non sia stata adibita a uso commerciale.
- Questa garanzia è supplementare ai diritti legali del cliente e non li limita in alcun modo.

Guasti dovuti a una o più delle cause elencate di seguito non sono coperti dalla garanzia, quindi è importante leggere le istruzioni riportate nel Manuale per l'utente nonché capire appieno il funzionamento e le procedure di manutenzione della macchina.

Guasti non coperti dalla garanzia.

- Sostituzione di lame logorate o danneggiate.
- Guasti dovuti alla mancata notificazione del guasto originale.
- Guasti dovuti ad impatto improvviso.
- Guasti dovuti alla mancata osservanza delle istruzioni e delle raccomandazioni riportate nel Manuale per l'utente.
- Non sono coperte da garanzia le macchine date a noleggio.
- Le parti elencate di seguito sono considerate come parti di consumo e la loro vita dipende dalla manutenzione regolare ; di conseguenza non sono coperte da garanzia lame, cavi di alimentazione.
- **Attenzione**
Entro i termini della presente garanzia Electrolux Outdoor Products non accetta responsabilità alcuna per difetti dovuti nella loro totalità o in parte, direttamente o indirettamente, all'uso di parti di ricambio o parti accessorie non prodotte o autorizzate da Electrolux Outdoor Products oppure a modifiche apportate in un modo qualsiasi alla macchina.

Informazioni di Carattere Ambientale

I prodotti Electrolux Outdoor sono fabbricati in base alle norme ISO 14001 per la gestione e tutela dell'ambiente, utilizzando laddove possibile prodotti non inquinanti, nel pieno rispetto delle procedure e in considerazione della possibilità di riciclaggio del prodotto stesso al termine della vita utile.

- Confezioni riciclabili e componenti in plastica etichettati dove possibile, per permetterne il riciclaggio per categoria.
- Tenere attentamente in considerazione la tutela dell'ambiente, al momento di disperdere il prodotto.
- Rivolgersi all'ente locale preposto per ottenere informazioni utili allo smaltimento/riciclaggio.

EC DECLARACIÓN DE CONFORMIDAD

<p>El abajo firmante M. Bowden of Electrolux Outdoor Products, Aycliffe Industrial Park, NEWTON AYCLIFFE, Co. Durham. DL5 6UP. Kontrollér, at produktet:- Categoría..... Podadora de setos Marca..... Electrolux Outdoor Products Está conforme con las especificaciones de la Directiva 2000/14/EEC</p>	<p>El abajo firmante M. Bowden, Electrolux Outdoor Products, Aycliffe Industrial Park, NEWTON AYCLIFFE, Co. Durham DL5 6UP. Certifico que ha sido probada una muestra del producto anteriormente mencionado utilizando la directiva 81/1051/EEC como guía. El máximo nivel de presión de sonido ponderado A registrado en la posición del operario bajo condiciones de cámara anecoica de semi campo fue de:-</p>	<p>El abajo firmante M. Bowden, Electrolux Outdoor Products, Aycliffe Industrial Park, NEWTON AYCLIFFE, Co. Durham DL5 6UP. Certifico que ha sido probada una muestra del producto anteriormente mencionado utilizando como guía ISO 5349. El valor máximo ponderado de la media de la raíz cuadrada de la vibración registrada en la posición de la mano del operario fue de-</p>
<p>Identificación de la serie..... Ver Etiqueta de Identificación Del Producto Procedimiento de evaluación de conformidad...ANNEX VI Organismo notificado..... I.T.S., Cleeve Road, Leatherhead, Surrey, KT22 7SB. England. Otras directivas..... 98/37/EEC, 89/336/EEC, 73/23/EEC y con las normativas.EEN60555-2:1987, EN60555-3:1987, EN55014:1993, EN55014:1995, EN774:1996, EN50144-1:1995, EN50144-2-15:1997</p>	<p>Tipo..... A Watts..... B Nivel de potencia sonora garantizado..... C Nivel de potencia sonora medido..... D Nivel..... E Valor..... F Peso..... G</p>	

EC DECLARAÇÃO DE CONFORMIDADE

<p>Eu, abaixo assinado, M. Bowden of Electrolux Outdoor Products, Aycliffe Industrial Park, NEWTON AYCLIFFE, Co. Durham. DL5 6UP. Certifique que o produto:- Categoría.. Corta Sebes Marca..... Electrolux Outdoor Products Está em conformidade com a Directiva 2000/14/CEE</p>	<p>Eu, abaixo assinado, M. Bowden, Electrolux Outdoor Products, Aycliffe Industrial Park, NEWTON AYCLIFFE, Co. Durham, DL5 6UP, Certifico que uma amostra do produto acima foi testada tendo como guia a directiva 81/1051/CEE. O valor máximo da média pesada A do nível de pressão do som registrado na posição do operador, em condições de câmara semi-anecoica de campo livre foi:-</p>	<p>Eu, abaixo assinado, M. Bowden, Electrolux Outdoor Products, Aycliffe Industrial Park, NEWTON AYCLIFFE, Co. Durham, DL5 6UP, Certifico que uma amostra do produto acima foi testada tendo como guia a norma ISO 5349. O valor máximo da média quadrática pesada da vibração registrado na posição da mão do operador foi:-</p>
<p>Identificação da série..... Consulte a Etiqueta de Especificações do Produto Procedimento de Avaliação de Conformidade.....ANNEX VI Órgão Notificado.....I.T.S., Cleeve Road, Leatherhead, Surrey, KT22 7SB. England. Outras Directivas..... 98/37/EEC, 89/336/EEC, 73/23/EEC e com as normas..... EN60555-2:1987, EN60555-3:1987, EN55014:1993, EN55014:1995, EN774:1996, EN50144-1:1995, EN50144-2-15:1997</p>	<p>Tipo A Watts..... B Nível de Intensidade de Som Garantido..... C Nível de Intensidade de Som Medido..... D Nivel..... E Valor..... F Peso..... G</p>	

EC DICHIARAZIONE DI CONFORMITÀ

<p>Il sottoscritto M. Bowden of Electrolux Outdoor Products, Aycliffe Industrial Park, NEWTON AYCLIFFE, Co. Durham. DL5 6UP. Certificare che il prodotto:- Categoría.... Tagliasiepi Marca..... Electrolux Outdoor Products è conforme alle normative della Direttiva 2000/14/CEE</p>	<p>Il sottoscritto, M. Bowden, Electrolux Outdoor Products, Aycliffe Industrial Park, NEWTON AYCLIFFE, Co. Durham, DL5 6UP, dichiara che un campione del suddetto prodotto è stato testato in base alla direttiva 81/1051/CEE. Il livello massimo di pressione sonora categoria A rilevato in corrispondenza della posizione di guida in condizioni di camera semianecoica in campo libero era di:-</p>	<p>Il sottoscritto, M. Bowden, Electrolux Outdoor Products, Aycliffe Industrial Park, NEWTON AYCLIFFE, Co. Durham, DL5 6UP, dichiara che un campione del suddetto prodotto è stato testato in base alla direttiva ISO 5349. Il valore ponderale massimo di vibrazione sonora efficace rilevato in corrispondenza delle mani dell'operatore era di:-</p>
<p>Identificazione serie..... Vedi Etichetta Dati Prodotto Procedura di valutazione della conformità.....ANNEX VI Ente notificato.....I.T.S., Cleeve Road, Leatherhead, Surrey, KT22 7SB. England. Altre direttive..... 98/37/EEC, 89/336/EEC, 73/23/EEC e alle normative..... EN60555-2:1987, EN60555-3:1987, EN55014:1993, EN55014:1995, EN774:1996, EN50144-1:1995, EN50144-2-15:1997</p>	<p>Tipo..... A Watts..... B Livello sonoro garantito..... C Livello sonoro misurato..... D Livello..... E Valore..... F Peso..... G</p>	

EC MEGFELELŐSÉGI TANÚSÍTVÁNY

<p>Alulírott, M. Bowden of Electrolux Outdoor Products, Aycliffe Industrial Park, NEWTON AYCLIFFE, Co. Durham. DL5 6UP. Alulírott, tanústrom, hogy a termék:- Kategoría.... Sövénynyíró olló Gyártmány.. Electrolux Outdoor Products Megfelel a 2000/14/EEC direktívák specifikációinak</p>	<p>Alulírott, M. Bowden, Electrolux Outdoor Products, Aycliffe Industrial Park, NEWTON AYCLIFFE, Co. Durham. DL5 6UP igazolom, hogy a fenti termékmintát a 81/1051/EEC szabályok szerint tesztelték. A szabad hangterti, félig visszhangmentes kamrai körülmények közötti, kezelői helyzetben rögzített maximálisan atmoszferikusan-nehezített hangnyomásszint:</p>	<p>Alulírott, M. Bowden, Electrolux Outdoor Products, Aycliffe Industrial Park, NEWTON AYCLIFFE, Co. Durham. DL5 6UP igazolom, hogy a fenti termékmintát az ISO 5349 szabályzat szerint tesztelték. A kezelői helyzetben rögzített vibráció maximálisan súlyozott effektív bemeneti zajhőmérséklete:-</p>
<p>Széria azonosítása..... Lásd a Termékműltető Cédulát Termékmegfelelőség...ANNEX VI Értesített tesztelő..... I.T.S., Cleeve Road, Leatherhead, Surrey, KT22 7SB. England. Egyéb direktívák..... 98/37/EEC, 89/336/EEC, 73/23/EEC valamint az..... EN60555-2:1987, EN60555-3:1987, EN55014:1993, EN55014:1995, EN774:1996, EN50144-1:1995, EN50144-2-15:1997</p>	<p>Típus..... A Watts..... B Garantált hangerőszint..... C Mért hangerőszint..... D Szint..... E Érték..... F Súly..... G</p>	

A	HT42
B	380 W
C	101 dB (A)
D	98 dB (A)
E	90 dB(A)
F	4.04 m/s ²
G	3.2 kg

A	HT450
B	450 W
C	105 dB (A)
D	97 dB (A)
E	91 dB(A)
F	4.6 m/s ²
G	3.2 kg

A	HT420
B	400 W
C	101 dB (A)
F	98 dB (A)
E	90 dB(A)
F	4.04 m/s ²
G	3.2 kg

A	HT600
B	500 W
C	101 dB (A)
D	98 dB (A)
E	95 dB(A)
F	7.5 m/s ²
G	3.5 kg



Newton Aycliffe, 07/08/2003
M. Bowden,
Research & Development Director

BELGIQUE/BELGIË	Flymo Belgique/België Tel: 02 363 0311, Fax: 02 363 0391
ČESKÁ REPUBLIKA	Electrolux, spol. s.r.o., oz Electrolux Outdoor Products, Na Křečku 365, Praha 10 - Horní Měcholupy. Tel: 02/7847 0164, Info-linka: 0800/110 220 Internet: www.partner-flymo.cz E-mail: info@husqvarna.cz
DANMARK	Electrolux Outdoor Products, Flymo/Partner A/S, Lundtoftegaardsvej 93A, DK 2800 Kgs.Lyngby Tel: 45 87 75 77, Fax: 45 93 33 08, www.flymo-partner.dk
DEUTSCHLAND	Flymo Deutschland Tel: 097 21 7640, Fax:097 21 764202
ESTONIA	Electrolux Estonia Ltd (Electrolux Eesti AS) Tel: (372) 6650010
FRANCE	Flymo France SNC Tel 01 46 67 8141, Fax 01 43 34 2491
FINLAND SUOMI	Electrolux Outdoor Products Finland Tel: 00 358 9 39611, Fax: 00 358 9 3961 2644
ITALIA	McCulloch Italiana s.r.l. - Via Como 72, 23868 Valmadrera (LECCO) - ITALIA Tel: 800 017829, Fax: 0341 581671
IRELAND	Flymo Ireland Tel: 01 4565222, Fax: 01 4568551
MAGYARORSZÁG	Electrolux Lehel Kft Tel: 00 36 1 251 41 47
NORGE	Flymo/Partner, div. av Electrolux Motor a.s. Tel: 69 10 47 90
NEDERLAND	Flymo Nederland Tel: 0172-468322, Fax: 0172-468219
ÖSTERREICH	Husqvarna-Ges.m.b.H. Nfg. KG, Industriezeile 36, 4010 LINZ, Tel: 0732 770101-0, Fax: 0732 770101-40, email: office@husqvarna.co.at Internet: www.husqvarna.at
POLSKA	Electrolux Poland Sp. z.o.o. Husqvarna, 01-612 Warszawa Myslowicka 10/2 Tel:- (22) 8332949
SLOVENIJA	Husqvarna-Ges.m.b.H. Nfg. KG, Industriezeile 36, 4010 LINZ, Tel: 0732 770101-0, Fax: 0732 770101-40, email: office@husqvarna.co.at Internet: www.husqvarna.at
SLOVENSKA	Electrolux Slovakia s.r.o., Borova Sihot 211, 033 01 Lipt. Hradok Tel: 044 522 14 19, Fax: 044 522 14 18, www.flymo-partner.sk
SCHWEIZ/SUISSE/SUIZZERA	Flymo Schweiz/Suisse/Suizzera Tel 062 889 93 50 / 889 94 25, Fax 062 889 93 60 / 889 94 35
SVERIGE	Electrolux Outdoor Products, Sverige Tel: 036 – 14 67 00, Fax: 036 – 14 60 70
UNITED KINGDOM	Electrolux Outdoor Products United Kingdom Tel: 01325 300303, Fax: 01325 310339

Electrolux Outdoor Products
Aycliffe Industrial Park
NEWTON AYCLIFFE
Co.Durham DL5 6UP
ENGLAND

Telephone - (00) 44 1325 300303 Fax - (00) 44 1325 310339

UK Telephone - 01325 300303 Fax - 01325 310339

Our policy of continuous improvement means that the specification of products may be altered from time to time without prior notice. Electrolux Outdoor Products manufacture products for a number of well known brands under various registered patents, designs and trademarks in several countries.

© Electrolux Outdoor Products Ltd. Registered Office, Electrolux Works, Oakley Road, Luton LU4 9QQ
Registered number 974979 England



The Electrolux Group. The world's No.1 choice.

The Electrolux Group is the world's largest producer of powered appliances for kitchen, cleaning and outdoor use. More than 55 million Electrolux Group products (such as refrigerators, cookers, washing machines, vacuum cleaners, chain saws and lawn mowers) are sold each year to a value of approx. USD 14 billion in more than 150 countries around the world.

