



# MCCULLOCH

## M53-501CMW



### Руководство по эксплуатации

Внимательно прочитайте эти инструкции, Вы должны знать и понимать их перед тем, как приступить к работе с машиной.

### Kasutusjuhend

Enne selle masina kasutamist lugege palun juhised tähelepanelikult läbi ja veenduge, et saite neist aru.

### Naudojimo instrukcija

Praðome atydþiai perskaityti ðif naudojimo instrukcijf ir, priedf naudojant árangf, ásitikinkite, kad esate viskf supratf.

### Lietošanas instrukcijas

Lûdzam uzmanīgi izlasīt ðis instrukcijas, lai jûs tûs izprastu, pirms sâkat lietot maðinu.

### Упътване за употреба

Моля, прочетете внимателно инструкциите и се убедете, че сте ги разбрали преди да започнете работа с машината.

### Manual de utilizare

Înainte de utilizarea acestei masini, vâ rugâm sâ citiþi cu atenþie aceste instrucþiuni si sâ vâ asiguraþi câ le-aþi înteles.

Original Instructions in English, all others are translations.

(RU)

**СОДЕРЖАНИЕ СТРАНИЦА**

ПРАВИЛА ТЕХНИКИ БЕЗОПАСНОСТИ ...	3-8
ТЕХНИЧЕСКИЕ ДАННЫЕ .....	9
ОБЩЕЕ ПРЕДСТАВЛЕНИЕ .....	10
СБОРКА .....	11-13
РЕГУЛИРОВКИ .....	14
ПУСК И ОСТАНОВ .....	15-16
ЭКСПЛУАТАЦИЯ .....	17
ТЕХОБСЛУЖИВАНИЕ .....	18-20
ОБЩАЯ ИНФОРМАЦИЯ .....	20

(LV)

**SATURS LPP**

DROĪBAS NOTEIKUMI .....	3-8
TEHNISKĀ INFORMĀCIJA .....	9
PĀRSKATS .....	10
UZSTĀDĪĢANA .....	11-13
NOREGULĢĀNA .....	14
IEDARBINĀĢANA UN APSTĀDINĀĢANA .....	15-16
LIETOĢANA .....	17
APKOPE .....	18-20
VISPĀRĪGA INFORMĀCIJA .....	20

(EE)

**SISUKORD LK**

OHUTUSNÕUDED .....	3-8
TEHNILISED ANDMED .....	9
ÜLEVAADE .....	10
KOKKUPANEK .....	11-13
REGULEERIMINE .....	14
KÄIVITAMINE JA SEISKAMINE .....	15-16
KASUTAMINE .....	17
HOOLDUS .....	18-20
ÜLDINFO .....	20

(BG)

**СЪДЪРЖАНИЕ СТР**

УКАЗАНИЯ ЗА БЕЗОПАСНОСТ .....	3-8
ТЕХНИЧЕСКИ ДАННИ .....	9
ПРЕГЛЕД .....	10
МОНТАЖ .....	11-13
НАСТРОЙКИ .....	14
ПУСКАНЕ И СПИРАНЕ .....	15-16
ИЗПОЛЗВАНЕ НА КОСАЧКАТА .....	17
ПОДДРЪЖКА .....	18-20
ОБЩА ИНФОРМАЦИЯ .....	20

(LT)

**TURINYS PUSLAPIS**

SAUGUMO TAISYKLĖS .....	3-8
TECHNINIAI DUOMENYS .....	9
APŽVALGA .....	10
MONTAŽAS .....	11-13
REGULIAVIMAS .....	14
PALEIDIMAS IR SUSTABDYMAS .....	15-16
NAUDOJIMAS .....	17
EKSPLOATACIJA .....	18-20
BENDROJI INFORMACIJA .....	20

(RO)

**CONȚINUT PAG.**

REGULI DE SIGURANȚĂ .....	3-8
DATE TEHNICE .....	9
PREZENTARE SUMARĂ .....	10
ASAMBLARE .....	11-13
REGLAJE .....	14
OPRIRE ȘI PORNIRE .....	15-16
UTILIZARE .....	17
ÎNTREȚINERE .....	18-20
INFORMAȚII GENERALE .....	20



**Правила техники безопасности при эксплуатации самоходной ротационной газонокосилки**  
**ВАЖНО:** Режущие механизмы этой машины могут привести к ампутации верхних или нижних конечностей, а также вызвать выброс предметов на расстояние. Несоблюдение следующих инструкции по технике безопасности может привести к получению тяжелых телесных повреждений и смерти.

## I. Обучение

- Внимательно прочитайте инструкции. Вы должны ознакомиться с органами управления и иметь представление о надлежащем использовании оборудования.
- Никогда не позволяйте детям или лицам, не знакомым с инструкциями, пользоваться газонокосилкой. Местные законодательные постановления могут ограничивать возраст оператора.
- Не подпускайте детей и домашних животных к работающей газонокосилке.
- Помните, что оператор или пользователь несут ответственность за вред или ущерб, нанесенные третьим лицам или их имуществу.

## II. Подготовка

- При работе с газонокосилкой всегда носите прочную обувь и длинные брюки. Нельзя работать с оборудованием босиком или в открытых сандалиях.
- Тщательно проверьте участок работы и удалите все предметы, которые могут быть отброшены машиной на расстояние.
- **ОСТОРОЖНО – Бензин – это сильно горючая жидкость.**
  - Храните топливо в специально предназначенных для этого емкостях.
  - Заправляйте топливом только на открытом воздухе и не курите при заправке.
  - Заливайте топливо при выключенном двигателе. Запрещается снимать крышку топливного бака и заливать топливо при работающем или при горячем двигателе.
  - В случае пролития бензина не запускайте двигатель: удалите машину с места пролития бензина и избегайте образования каких-либо источников воспламенения до тех пор, пока пары бензина не рассеются.
  - Прочно закрутите крышки всех топливных баков и емкостей.
- Замените неисправные глушители.
- Каждый раз перед использованием проводите визуальный осмотр на предмет повреждения или износа лезвий, болтов крепления лезвий и ножевого блока. Замените изношенные или поврежденные режущие лопасти и болты попарно в целях сохранения баланса.
- В случае машин с несколькими лезвиями будьте осторожны, т.к. вращение одного лезвия может вызвать вращение других лезвий.

## III. Эксплуатация

- Не включайте двигатель в закрытом помещении, где возможно скопление опасного угарного газа.
- Косите только при дневном свете или при хорошем искусственном освещении.
- По возможности, избегайте косить при мокрой траве.
- На склонах всегда находите твердую опору для ног.
- Перемещайтесь в темпе шага, никогда не бегите.
- В случае ротационных машин на колесах косите вдоль поверхности склона, никогда вверх и вниз.
- Будьте особо осторожны, если Вы меняете направление движения на склоне.
- Не косите на слишком крутых склонах.
- Будьте особо осторожны, если Вы поворачиваете косилку или подвигаете ее к себе.
- Остановите лезвия, если газонокосилка наклонена для транспортировки по участку без наличия травы или при перемещении к скашиваемым зонам и обратно.

- Никогда не работайте с газонокосилкой с неисправными защитными приспособлениями или снятыми защитными устройствами, например, без дефлектора и/или травосборника.
- Не изменяйте регулировочных уставок двигателя и не превышайте допустимой скорости работы двигателя. Работа двигателя на слишком высокой скорости увеличивает риск получения травм.
- Перед тем, как приступить к запуску двигателя, выведите из сцепления все лезвия и муфты привода.
- Запустите двигатель или включите мотор соблюдая осторожность и в соответствии с инструкциями, уделяйте внимание тому, чтобы ваши ноги находились вдалеке от лезвий.
- Не наклоняйте газонокосилку при запуске двигателя или при включении мотора, за исключением случаев, когда для запуска газонокосилка должна быть наклонена. В последнем случае, не наклоняйте ее больше чем необходимо и поднимите только ту часть, которая находится вдалеке от оператора.
- Не запускайте двигатель, стоя перед разгрузочным желобом.
- Не помещайте рук или ног рядом или под вращающимися частями. Разгрузочное отверстие должно быть всегда свободно.
- Никогда не поднимайте и не транспортируйте газонокосилку при работающем двигателе.
- Остановите двигатель и отсоедините штекер провода свечи зажигания:
  - при удалении закупорок или прочистке желоба;
  - перед проверкой, чисткой или обслуживанием газонокосилки;
  - после соударения с посторонним предметом. Проверьте газонокосилку на предмет повреждений и проведите ремонт перед тем, как включать и эксплуатировать газонокосилку;
  - если газонокосилка начинает необычно вибрировать (немедленно проверьте).
- Остановите двигатель:
  - каждый раз, когда вы оставляете газонокосилку без присмотра;
  - перед заправкой топливом.
- При выключении двигателя необходимо уменьшить регулировку дросселя и, если двигатель оснащен отсечным клапаном, выключить подачу топлива по завершению работы газонокосилки.
- При использовании заднего сидения перемещайтесь медленно.

## IV. Техобслуживание и хранение

- Все гайки, болты и винты должны быть надежно затянуты для обеспечения безопасных условий работы оборудования.
- Запрещается хранить оборудование с бензином в баке в помещении, где газы могут достичь открытого пламени или искр.
- Дождитесь охлаждения двигателя перед тем, как помещать на хранение в любое закрытое помещение.
- С целью исключения возгорания держите двигатель, глушитель, батарейный отсек и место хранения бензина свободными от травы, листьев или излишнего количества смазочных материалов.
- Периодически проверяйте травосборник на предмет износа или порчи.
- В целях обеспечения безопасности проводите замену изношенных или поврежденных частей.
- Если необходимо слить топливо из топливного бака, проводите эту операцию на открытом воздухе.



## Ohutusnõuded töötamisel inimese poolt juhitud rootor-muruniidukiga

**TÄHTIS:** Antud lõikemasin võib põhjustada käte ja jalgade amputeerimist ning esemed võivad sellest hooga eemale paiskuda. Allpooltoodud ohutusnõuete eiramine võib põhjustada tõsiseid vigastusi või surma.

### I Üldist

- Lugege juhised tähelepanelikult läbi. Tutvuge juhtelementidega ning varustuse õige kasutamisega.
- Ärge lubage kunagi kasutada muruniidukit lastel või isikutel, kes ei tunne kasutusjuhiseid. Kohalike määrustega võidakse reguleerida kasutaja vanust.
- Ärge kunagi niitke, kui läheduses on kõrvalisi isikuid, eriti lapsi ja lemmikloomi.
- Pidage meeles, et inimene, kes niidukiga töötab, vastutab teistele inimestele põhjustatud õnnetuste või õnnetusohu või vara kahjustamise eest.

### II Ettevalmistus

- Niitmise ajal kandke alati tugevaid jalanõusid ja pikki pükse. Ärge töötage niidukiga paljajalu ega lahtistes sandaalides.
- Enne niiduki kasutamist kontrollige põhjalikult tööpiirkonda ja eemaldage kõik esemed, mis võivad niidukilt saadud löögist õhku paiskuda.
- ETTEVAATUST – bensiin on väga tuleohtlik.
  - Hoidke bensiini ainult selleks ettenähtud anumates.
  - Tankige ainult vabas õhus ning ärge suitsetage seda tehes.
  - Lisage bensiini enne mootori käivitamist. Ärge kunagi eemaldage kütusepaagi korki ega lisage kütust, kui mootor töötab või on kuum.
  - Kui bensiini läks maha, ärge proovige mootorit käivitada, vaid viige niiduk antud piirkonnast eemale ja vältige sädemete tekitamist, kuni bensiinaurud on hajunud.
  - Sulgege kõigi paakide korgid korralikult.
- Asendage vigased summutid.
- Enne kasutamist kontrollige alati visuaalselt, et lõiket-erad, tera poldid ja lõikeagregaat ei oleks kulunud või vigastatud. Asendage kulunud või vigastatud terad ja poldid, et säilitada tasakaalu.
- Mitme teraga niiduki korral olge ettevaatlik, sest ühe tera pöörlemine võib põhjustada teiste terade pöörlemist.

### III Töötamine

- Ärge laske mootoril töötada kinnises ruumis, kus võivad koguneda ohtlikud vingugaasi aurud.
- Niitke ainult päevavalguses või hea kunstliku valgusega.
- Võimaluse korral vältige töötamist, kui muru on märg.
- Kallakutel töötades jälgige tasakaalu.
- Kõndige, ärge kunagi jookske.
- Kasutades ratastega rootormasinat, niitke piki kallakuid, mitte üles-alla.
- Kallakutel suunda muutes olge äärmiselt ettevaatlik.
- Ärge niitke liiga järskudel kallakutel.
- Olge äärmiselt ettevaatlik, kui pöörate niidukit ümber või enda poole.

- Peatage tera, kui niidukit on vaja kallutada, et ületada piirkondi, mida ei kata muru, või transportida niidukit niitmist vajavale alale ja sealt ära.
- Ärge kunagi kasutage muruniidukit vigastatud kaitseseadmeteta või ilma ohutusvahenditeta, nt kui deflektor ja/või murukoguja ei ole paigal.
- Ärge muutke mootori regulaatori seadeid ega koormake mootorit üle. Kui mootor töötab liiga kiiresti, võib sureneda oht, et inimesed saavad viga.
- Enne mootori käivitamist vabastage kõik terad ja käiguhoovad.
- Käivitage või lülitage mootor sisse ettevaatlikult vastavalt juhenditele ja jälgides, et jalad oleksid lõiketerast eemal.
- Ärge kallutage muruniidukit käivitamisel või mootori sisselülitamisel, välja arvatud juhul, kui muruniidukit on vaja käivitamiseks kallutada. Sel juhul kallutage ainult nii palju, kui tõesti vajalik ja tõstke ainult seda osa, mis on teist eemal.
- Mootorit käivitades ärge seiske väljaviske ava ees.
- Käsi või jalgu ei tohi asetada pöörlevate osade lähedale või alla. Kogu töötamise aja olge eemal väljalaskeavadest.
- Ärge kunagi tõstke ega kandke töötava mootoriga muruniidukit.
- Seisake mootor ja ühendage lahti süüteküünal:
  - enne takistuste puhastamist või väljaviskeava ummistuste kõrvaldamist;
  - enne muruniiduki kontrollimist, puhastamist või parandamist;
  - pärast kõrvalise esemega kokkupuutumist. Kontrollige muruniiduki kahjustusi ja kõrvaldage vead enne taaskäivitamist ja muruniidukiga töötamist;
  - kui muruniiduk hakkab liigselt vibreerima (kontrollige viivitamatult).
- Seisake mootor:
  - kui te lahkute muruniiduki juurest;
  - enne bensiini lisamist.
- Vähendage gaasikangi seadet mootori seisutamisel ning kui mootor on varustatud seisumisventiiliga, keerake kütus kinni pärast niitmise lõppu.
- Madala niite korral töötage aeglaselt.

### IV Hooldus ja hoiustamine

- Keerake kõik mutrid, poldid ja kruvid korralikult kinni, et niidukiga töötamine oleks ohutu.
- Ärge kunagi hoiustage niidukit, mille kütusepaagis on bensiini, hoones, kus bensiinaurud võivad kokku puutuda lahtise tule või sädemetega.
- Laske mootoril jahtuda enne niiduki hoiustamist kinnises ruumis.
- Tuleohutuse vähendamiseks hoidke mootor, summuti, aku ja bensiinipaak puhtad murust, lehtedest või liigest õlist.
- Kontrollige tihti, et murukoguja ei oleks kulunud ega vananenud.
- Asendage kulunud või vigastatud osad.
- Kütusepaaki tuleb tühjendada vabas õhus.



## Saugaus darbo praktika pėsčiojo vairavimo rotacijos ųoliapjovės.

**SVARBU:** ųi pjovimo mašina gali amputuoti rankas ir kojas ir sviesti užkliudytus daiktus. Sekančir saugumo taisyklių nesilaikymas gali rimtai suųaloti arba sukelti mirti.

### I. Apmokymas

- Atydųiai perskaitykite đir instrukcijų. Ásidėmėkite apie valdymų ir teisingų árangos naudojimų.
- Niekada neleiskite naudoti ųoliapjovė vaikams arba ųmonėms, kurie nėra susipaųinė su naudojimosi instrukcijomis. Vietiniai valdųios organai gali apriboti operatoriaus amųių.
- Niekada nepjaukite kol đalia yra ųmonės, yapč vaikai arba gyvųnai.
- Atsiminkite, kad operatorius arba vartotojas yra atsakingi už nelaimingus atsitikimus arba pavojų, kas grėšia kitiems ųmonėmis arba jų turtui.

### II. Paruošimas

- Pjaudami visuomet dėvėkite tvirtų neslystančiais padais avalynė ir ilgas kelnes. Nedirbkite su áranga būdami basomis kojomis arba avėdami atvirų avalynė.
- Kaip reikiant patikrinkite plota, kur naudosite áranga, ir pađalinkite visus daiktus, kuriuos ųoliapjovė gali užkliudyti ir nusviesti.
- **ÁSPĖJIMAS** – benzinas yra greitai ųsiliepsnojančis skystis.
  - Laikykite degalus specialiai tam skirtuose rezervuaruose.
  - Pilkite degalus (benzinų) á bakų tik tai po atviru dangumi ir tuo metu jokiu būdu nerųkykite.
  - Pilkite degalus priedų variklio ųvedimų. Niekada neuimkite degalų bako dangtų arba nepilkite benzinų kai variklis dirba arba kol variklis yra ųkaitė.
  - Jeigu benzinas išsilieja, nemėginkite ųvesti varikli, bet pergabinkite mechanizmų toliau nuo išsiliesimo vietos ir pasistenkite idvengti ųsidegimo pavojaus kol benzino garai išsisklaidys.
  - Atsargiai keiskite visus degalų bakelių ir konteinerių dangčius.
- Pakeiskite sugedusius duslintuvus.
- Priedų naudojimų visada vizualiai patikrinkite, ar ađmenys, ađmenų varųtai ir pjaustytuvo montaųo detalės nėra nudilusios arba sugadintos. Pakeiskite nudilusias arba sugadintas detales ir varųtus, kad mechanizmas idlaikytų pusiausvirų.
- Naudojantis daugiaađmeniu mechanizmu, elkitės atsargiai, nes sukant vienų ađmenų gali sukintis ir visi kiti.

### III. Naudojimas

- Nepaleiskite variklų ųdaroje patalpoje, kur gali susikaupti pavojingi anglies monoksido garai.
- Pjaukite tik tai dienos đviesoje arba prie geros dirbtinės šviesos.
- Venkite, kur ámanoma, naudoti áranga drėgnai ųlei pjauti.
- Bųkite atsargųs apipjaudami đlaitus.
- Eikite, niekada nebėkite.
- Naudojantis rotoriniu mechanizmu ant tekinių, pjaukite skersai đlaitų, ne stačiai aukđtyn ųemyn.
- Elkitės labai atsargiai, kada keičiate kryptų dirbdami ant đlaitų.
- Nepjaukite per daug stačius đlaitus.
- Elkitės labai atsargiai, kada ųoliapjovė pasukate, apskukate atgal arba traukiate link savės.

- Sustabdykite ađmenų, jeigu ųoliapjovė reikia pakreipti transportuojant ne per ųolė, arba transportuojat ųoliapjovė á kitų numatytų nupjauti plotų.
- Niekada nedirbkite su ųoliapjove, kuriai sugedė saugumo árenginiai, arba be ųdėtų saugumo átaisų, pavyzdųiui, nukreipėjui ir/arba ųolės surinktuvui.
- Nekeiskite savavališkai variklio gamyklos reguliavimų ir nedidinkite variklio apsuku skaiėių. Naudojant variklų per daug dideliu greičiu, gali padidėti susiųalavimo mechanizmu rizika.
- Priedų paleidųiant variklų atlaisvinkite visus tvirtinamuosius varųtus, kurie buvo prisukti transportuojant árangų.
- Užveskite variklų arba ájunkite motorų atsargiai pagal instrukcijų, stovėdami saugiu atstumu nuo ađmenų.
- Nepakreipkite ųoliapjovė ųvedant variklų arba ájungiant motorų, idskyrus atvejus, kada ųoliapjovė turi bųti pakreipta prieš paleidimų. Điuo atveju nepakreipkite daugiau negu reikalinga ir pakeikite tik tai tų dalų, kuri randasi toliau nuo operatoriaus.
- Neuųveskite varikli stovėdami priedais idmetimo vamzdų.
- Laikykitės saugiu atstumu nuo rotuojanėių detalų, saugokite Rankas ir kojas. Nuolat sekite, kad idmetimo vamzdųo anga bųtų atvira.
- Niekada nekelkite arba nenedkite ųoliapjovė kol dirba variklis.
- Idjunkite variklų ir atjunkite ųdegimo ųvakirų laidųđiais atvejais:
  - priedų idvalant mechanizmų arba duųų idmetimo angų;
  - prieš patikrinant, išvalant arba dirbant su ųoliapjove;
  - átraukus svetimkųnius arba ųkliudųtus daiktus. Patikrinkite ųoliapjovė, ar nėra sugadintas ađmuo bei kitos dalys, - idtaisykite priedų id naujo paleidųiant ir naudojant ųoliapjovė;
  - ųoliapjovei pradėjus nenormaliai vibruoti (patikrinkite nedelsiant).
- Sustabdykite variklų:
  - kada paliekate ųoliapjovė arba baigiate darbų;
  - priedų degalų ápylimų.
- Sumažinkite droselio padėtų kol variklis idsiungtas ir, jeigu variklis yra su idsiungimo voųtuvu, ųsukite degalus baigė pjovimo darbus.
- Neskubėkite stumdami dirbanėių đienapjovė.

### IV. Eksploatacija ir laikymas

- Laikykite visas varųtes ir varųtus prisuktus ir ásitikinė, kad visa áranga yra saugioje darbinėje padėtyje.
- Niekados nelaikykite ųdaroje patalpoje árangų su benzino bake, nes benzino garai gali ųsiliepsnoti nuo atvirs liepsnos arba kibirkšties.
- Leiskite varikliui pravėsti ir tik tai tada padėkite ųdaroje patalpoje.
- Kad idvengtumėte gaisro pavojaus, laikykite variklų, duslintuvų, bateriju skyrių bei benzino laikymo vietų đvurias, neuųterđtas ųole bei tepalais.
- Daųnai tikrinkite ųolės surinkėjų, ar nėra nudilės arba susidėvėjes.
- Pakeiskite nudėvėtas ir sugadintas dalis.
- Jeigu reikia idtuđtinti ar idvalyti degalų bakų, darykite tai tik tai po atviru dangumi.



## Drošas ekspluatācijas prakse gājēju vadītiem rotācijas zāles pļāvējiem

**SVARĪGI:** Ēdī griešanas mašīna spēj amputēt kājas un rokas, un sagraizīt priekšmetus. Sekojošo drošības instrukciju neievērošana var izraisīt nopietnus ievainojumus vai nāvi.

### I. Apmācība

- Uzmanīgi izlasiet instrukcijas. Iepazīstieties ar vadības sistēmu un to, kā pareizi lietot iekārtu.
- Nekad neļaujiet izmantot zāles pļāvēju bērniem vai cilvēkiem, kas nav iepazinušies ar instrukcijām. Vietējie noteikumi var ierobežot iekārtas vadītāja vecumu.
- Nekad nepļāvējiet zālienu, kad tuvumā atrodas cilvēki, it īpaši bērni, vai dzīvnieki.
- Neaizmirstiet, ka ierīces vadītājs vai lietotājs ir atbildīgs par nelaimes gadījumiem vai radītajām briesmām citiem cilvēkiem vai viņu īpašumam.

### II. Sagatavošanās

- Pļāvējot zālienu, vienmēr valkājiet izturīgus apavus un garas bikses. Nedarbiniet ierīci, ja jums ir kailas kājas vai arī kājās ir sandales.
- Pamatīgi pārbaudiet platību, kur ierīce tiks izmantota, un novāciet visus priekšmetus, ko mašīna var pasviest tālāk.
- **BRĪDINĀJUMS** - Benzīns ļoti viegli uzliesmo.
  - Glabājiet benzīnu ģim nolūkam īpaši paredzētos konteineros.
  - Uzpildiet degvielu tikai ārā un degvielas uzpildes laikā nesmēcijiet.
  - Pirms motora iedarbināšanas uzpildiet iekārtu ar degvielu. Nekad neņemiet nost benzīna tvertnes vāku un neuzpildiet degvielu, ja motors darbojas vai arī ir karsts.
  - Ja benzīns ir izdākstējies, nemēģiniet iedarbināt motoru, tā vietā pārvietojiet mašīnu prom no laukuma ar izdākstīto benzīnu un centieties neradīt aizdedzes avotu, kamēr benzīns nav izkliedēts.
  - Kārtīgi novietojiet visas benzīna tvertnes atpakaļ un aizgrieziet konteineru vākus.
- Nomainiet bojātus klusinātājus.
- Pirms lietošanas vienmēr vizuāli pārbaudiet, vai asmeņi, asmeņu skrūves un griezņi nav nolietojušies vai bojāti. Nomainiet nolietotu vai bojātus asmeņus un skrūves komplektos, lai saglabātu līdzsvaru.
- Uzmanieties, rīkojoties ar daudzāsmeņu mašīnām, tā kā griežoties vienam asmenim, griežas ar pārējiem.

### III. Ekspluatācija

- Nedarbiniet motoru ierobežotā telpā, kur var sakrāties bīstamie oglekļa monoksīda dūmi.
- Pļāvējiet tikai dienas gaismā vai pie laba mākslīgā apgaismojuma.
- Kur vien iespējams, nedarbiniet iekārtu uz slapjas zāles.
- Vienmēr pārliecinieties, ka turaties droši uz kājām nokalnēs.
- Staigājiet, nekad neskrieniet.
- Lietojot ar riteņiem apgādātas rotācijas mašīnas, pļāvējiet diagonāli pa nokalņiem, nekad ne augšup un lejup.
- Esiet īpaši uzmanīgi, mainot virzienu uz nogāzēm.
- Nepļāvējiet uz pārmērīgi stāvām nogāzēm.
- Esiet īpaši uzmanīgi, virzoties atpakaļgaitā, vai velkot zāles pļāvēju uz sevi.

- Apstādiniet asmeni, ja zāles pļāvēju nepieciešams noliekt, pārvietojot pāri virsmām, kas nav klātas ar zāli, un pārvietojot zāles pļāvēju uz un prom no pļāudanas vietas.
- Nekad nedarbiniet zāles pļāvēju ar bojātu aizsargu vai arī ja drošības ierīces, piemēram, deflektori vai zāles savācēji, nav savā vietā.
- Nemainiet motora regulatora iestatījumus un nedarbiniet motoru pāātrinātā režīmā. Darbinot motoru pārmērīgi ātri, jūs riskējat gūt traumas.
- Pirms iedarbināt motoru, izslēdziet visus asmeņus un izspiediet sajūgu.
- Iedarbiniet dzinēju vai arī ieslēdziet motoru uzmanīgi saskaņā ar instrukcijām, un turot kājas labi tālu no asmens.
- Nenolieciet zāles pļāvēju, kad iedarbināt dzinēju vai ieslēdzat motoru, izņemot gadījumus, kad zāles pļāvēju nepieciešams noliekt, lai iedarbinātu. Īsā laikā nenolieciet to vairāk, nekā tas ir nepieciešams, un paceliet tikai to pusi, kas ir vistālāk no vadītāja.
- Neidarbiniet dzinēju, stāvot izsviedēja priekšā.
- Nelieciet rokas vai kājas pie vai zem rotējošām detaļām. Nekad nestāviet pie izsviedēja atvērta.
- Nekad neceliet un nenesiet zāles pļāvēju, kamēr darbojas motors.
- Izslēdziet dzinēju un atvienojiet aizdedzes sveces vadu:
  - pirms tīrīt bloītas vietas un izsviedēju;
  - pirms pārbaudāt, tīrīt vai darbināt zāles pļāvēju;
  - pēc uzduršanās sveķfermenim. Pārbaudiet, vai zāles pļāvējs nav bojāts un veiciet nepieciešamos remontdarbus, pirms atkal ieslēdzat un darbināt zāles pļāvēju;
  - ja zāles pļāvējs sāk neparasti vibrēt (pārbaudiet uzreiz).
- Apstādiniet dzinēju:
  - ikreiz, kad atstājat zāles pļāvēju;
  - pirms degvielas uzpildes.
- Samaziniet degvielas drošības iestatījumus dzinēja izslēgšanas laikā un, ja, dotā modeļa dzinējs ir apgādāts ar degvielas izslēgšanas slēdzi, atslēdziet degvielu pļāudanas beigās.
- Lietojot piekabes sčdekli, kustieties lēnām.

### IV. Apkāpe un glabāšana

- Piegrieziet cieši visas skrūves un uzgriežņus, lai iekārta būtu drošā darba stāvoklī.
- Nekad neglabājiet iekārtu, kuras tvertne ir benzīns, čkā, kur izgarojumi var saskarties ar uguns liesmu vai dzirksteli.
- Ļaujiet dzinējam atdzist, pirms noglabājat iekārtu noņogotā vietā.
- Lai samazinātu ugunsbīstamību, rūpējieties par to, lai dzinējā, akumulatorā un benzīna uzglabāšanas vietā nebūtu zāle, lapas un tie nebūtu pārāk edāini.
- Bieži pārbaudiet zāles savācēju, lai pārliecinātos, ka tas nav nolietojies vai bojāts.
- Drošības nolūkā nomainiet nolietotās vai bojātās detaļas.
- Ja degvielas tvertne ir jāiztukšo, tas jā dara ārā.



## Указания за безопасност при работа с роторна косачка

**Важно:** Тази машина за косене на трева може да отреже ръка или крак, или да среже попаднал в нея предмет. Неспазването на следните указания за безопасност може да доведе до наранявания дори и до смърт.

### I. Указания за работа

- Прочетете внимателно следните упътвания за работа. Запознайте се с управлението и правилното използване на съоръжението.
- Никога не допускайте контакт с косачката на деца или лица, които не са запознати с указанията. Местните разпоредби могат да поставят ограничение за възрастта на оператора.
- Никога не косете в близост до хора и особено до деца и домашни животни.
- Имайте предвид, че лицето, което управлява косачката, носи отговорност за нещастните случаи и опасността, застрашаваща други хора или имуществото им.

### II. Подготовка за работа

- По време на работа с косачката винаги носете подходящи обувки и дълги панталони. Не работете боси или обути с отворени сандали.
- Внимателно проверете мястото, където ще се използва съоръжението, и отстранете всички предмети, които могат да бъдат увлечени от машината.
- **ВНИМАНИЕ** – Бензинът е силно запалително вещество.
  - Горивото да се съхранява в специално предназначени за тази цел контейнери.
  - Наливането на гориво да се извършва само на открито, като при това не трябва да се пуши.
  - Наливайте гориво само при предварително изключен двигател. Никога не сваляйте капака на цистерната и не наливайте гориво при работещ или още топъл двигател.
  - В случай, че се излее навън бензин, никога не правете опит да включите двигателя, а изтеглете машината извън мястото на разлива като избягвате каквито и да е източници на запалване
  - до разнасянето на бензиновите пари.
  - Затворете грижливо всички капаци на цистерната или контейнера.
- Неизправните шумозаглушители да се подменят с нови.
- Преди употреба на косачката да се провери визуално дали ножовете, винтовете на ножовете или комплектното режещо устройство не са износени или повредени. Подменете износените или повредени ножове и винтовете – за запазване на равновесието.
- При машините с повече ножове обърнете особено внимание на изправността им, тъй като при въртенето всеки от ножовете може да повреди останалите.

### III. Начин на работа

- Не пускайте машината да работи в затворено пространство, където може да се получи натрупване на опасния газ въглероден моно-кислород.
- Косете само на дневна светлина или при силно изкуствено осветление.
- Избягвайте да косите мокра трева, ако това не е непременно необходимо.
- Постарайте се по време на работа да имате винаги стабилна опора.
- Ходете нормално, никога не тичайте.
- При роторните машини на колела, при косене, се движете винаги напречно на наклон; никога нагоре или надолу.
- Необходимо е изключително внимание при промяна на посоката на движение по наклон.
- Не косете при прекалено стръмен наклон на терена.
- Необходимо е особено внимание, когато обръщате или теглите косачката към себе си.

- Спрете движението на ножовете, когато косачката трябва да бъде наклонена за пренасянето ѝ през нетревни площи, както и при придвижването ѝ от едно място на косене към друго.
- Никога не работете с косачка с неизправни защитни приспособления или без предпазни устройства, например предпазен капак и/или кошове за трева.
- Не променяйте настройките на регулатора на двигателя и не го ускорявайте прекалено. При работа с висока скорост на двигателя се повишава рискът от нараняване.
- Разблокирайте всички ножове и улеи, преди включването на двигателя.
- Внимателно пуснете машината или включете двигателя съгласно упътванията, при което кракът Ви трябва да бъде възможно най-далече от ножа.
- Не наклонявайте косачката при пускането на машината или включването на двигателя, освен ако това е необходимо за започване на работа. В такъв случай не наклонявайте косачката повече от абсолютно необходимото и повдигнете само тази ѝ част, която е отдалечена от лицето, което я управлява.
- Не пускайте машината да работи, докато стоите отпред на улея за излизане на тревата.
- Не поставяйте ръка или крака си в близост или под въртящите се части. През цялото време стоите настрана от отвора за изхвърляне на тревата.
- Никога не бива да повдигате или носите косачката при включен двигател.
- Спрете машината и откачете проводника към запалителната свещ:
  - преди почистване на отвора от задръстване;
  - преди проверка, почистване или извършване на други работи по косачката;
  - след удар от твърдо чуждо тяло. Прегледайте косачката за повреди и направете необходимите поправки, преди повторното пускане и започване на работа.
- ако косачката започне ненормално да вибрира (необходима е незабавна проверка).
- Спирайте двигателя:
  - винаги, когато оставяте косачката без надзор;
  - преди всяко наливане на гориво.
- Намалете настройката на клапана за времето на изключване и ако двигателят е снабден с кран за гасене, завъртете крана за спиране на горивото след завършване на косенето.
- Движете се бавно, когато използвате седалката.

### IV. Поддръжка и съхранение

- Всички гайки, винтове и болтове трябва да бъдат затегнати за осигуряване на безопасни условия за работа с машината.
- Никога не съхранявайте бензин във вътре-шността на сграда, в която парите му могат да попаднат в контакт с открит пламък или искра.
- Преди да приберете косачката, независимо от това къде ще я съхранявате, трябва да оставите двигателя да изстине.
- За намаляване на риска от пожар двигателят, шумозаглушителят, мястото на акумулатора и местата за съхранение на бензина да се поддържат свободни от трева, листа или замърсявания с грес.
- Да се проверява редовно кошът за трева за износване или влошаване на състоянието му.
- В интерес на сигурността подменяйте износените или повредени части.
- Ако е необходимо да се изпразни резервоарът за гориво, това трябва да бъде направено навън.



## Practicile exploatării sigure a masinii rotative de tuns iarbă cu acționare pedestră

**IMPORTANT:** Această masină de tuns iarbă poate amputa mâinile și picioarele, respectiv poate azvârli diferite obiecte. Nerespectarea următoarelor reguli de siguranță poate cauza răni grave sau chiar decesul.

### I. Inițiere

- Citiți cu atenție instrucțiunile. Familiarizați-vă cu controlul și utilizarea corespunzătoare a mașinii. Niciodată nu lăsați copii sau persoane nefamiliarizate să folosească mașina de tuns iarbă. Normele legislației locale pot stabili vârsta operatorului.
- Niciodată nu tundeți iarbă dacă există copii sau animale domestice prin apropiere.
- Gândiți-vă că operatorul sau utilizatorul este responsabil pentru accidente sau pierderi suferite de alte persoane.

### II. Pregătire

- În timpul cositului întotdeauna purtați încălțăminte groasă și pantaloni lungi. Nu utilizați echipamentul având picioarele neacoperite sau purtând sandale deschise.
- Inspectați foarte bine zona unde va fi folosită mașina și îndepărtați toate obiectele care ar putea fi aruncate de mașina de tuns iarbă.
- **ATENȚIE** - benzina este foarte inflamabilă.
  - Depozitați combustibilul în recipiente speciale destinate în acest scop.
  - Realimentați doar în aer liber și nu fumați în timpul realimentării.
  - Realimentați înainte de pornirea motorului. Nu scoateți niciodată capacul rezervorului atât timp cât motorul funcționează sau este supraîncălzit.
  - Dacă în timpul alimentării s-a împrăsciat benzină, nu încercați să porniți motorul și îndepărtați mașina din aria împrăsciată cu benzină, evitând astfel crearea unei surse de igniție atât timp cât vaporii de benzină nu s-au evaporat.
  - Reetansați capacul rezervorului și al canistrei de benzină.
- Înlocuiți tobele de esapament dacă acestea sunt deteriorate.
- Înainte de utilizarea mașinii întotdeauna verificați ca lamele, bolțurile lamelor și dispozitivul de tăiere să nu fie uzate sau deteriorate.
- În cazul mașinilor de tuns iarbă tip multi-lamă aveți grijă ca prin rotirea unei lame să nu fie angrenate și alte lame.

### III. Operare

- Nu operați motorul într-un spațiu închis unde s-ar putea acumula monoxid de carbon, care este foarte nociv.
- Tundeți iarbă doar la lumina zilei sau la lumină artificială foarte bună.
- Evitați folosirea mașinii atunci când iarbă este umedă.
- Păstrați-vă stabilitatea atunci când lucrați în pantă.
- Când folosiți utilajul avansați încet, niciodată nu alergați.
- În cazul mașinilor rotative tundeți iarbă de-a lungul pantei, niciodată de sus în jos sau invers.
- Aveți mare grijă la schimbarea direcției în pantă.
- Nu folosiți mașina pe suprafețe foarte abrupte.
- Aveți mare grijă când răsturnați mașina de tuns iarbă sau atunci când o trageți către dumne-avoastră.
- Opriți lama dacă mașina de tuns iarbă trebuie răsturnată în vederea transportului peste suprafețe

nesădite cu iarbă sau atunci când o transportați pe o altă suprafață care trebuie co-sită.

- Niciodată nu operați mașina având dispozitive de siguranță defecte, respectiv cu defecțiunile și/sau dispozitivul de reținere a ierbii în lipsă.
- Nu schimbați dispozitivul de reglare a funcționării motorului și nu operați motorul la viteză excesivă. Operarea motorului la viteză excesivă poate crește pericolul accidentărilor și al avariilor.
- Înaintea pornirii motorului decuplați toate cuțitele și ambreiajele.
- Porniți motorul cu foarte mare precauție și având picioarele la foarte mare distanță de cuțit.
- La pornirea motorului nu înclinați motorul decât dacă acest lucru se impune. În acest caz nu înclinați mai mult decât este necesar, ridicând acea parte care se află la o distanță mai mare de operator.
- Nu porniți motorul stând în fața jgheabului de evacuare.
- Nu puneți mâinile sau picioarele aproape de/sub părțile rotative. Întotdeauna mențineți curat orificiul de evacuare.
- Niciodată nu transportați mașina cu motorul pornit.
- Opriți motorul și debransați cablul electric care face legătura la bujie:
  - Înaintea curățirii jgheabului de evacuare în cazul înfundării acestuia.
  - Înaintea curățării, verificării sau reparării mașinii de tăiat iarbă.
  - După contactul lamelor cu un obiect străin, după care, înainte de repornirea și operării mașinii, aceasta se verifică și la nevoie se execută lucrări de reparații.
  - Dacă mașina începe să vibreze (verificați-o imediat).
- Opriți motorul:
  - Întotdeauna când nu mai lucrați cu mașina.
  - Înaintea alimentării.
- Având motorul oprit reglați la minim dispozitivul de accelerare și, dacă motorul este prevăzut cu ventil de închidere, la terminarea lucrului opriți alimentarea cu combustibil.
- Înaintați încet când folosiți o banchetă remorcată.

### IV. Întreținere și depozitare

- Verificați ca toate piulițele, bolțurile și suruburile să fie bine strânse pentru a asigura o funcționare în maximă siguranță a mașinii.
- Pentru evitarea incendiilor niciodată nu lăsați mașina cu rezervorul conținând combustibil în clădiri unde pot exista scântei sau focuri deschise.
- Înaintea depozitării mașinii lăsați motorul să se răcească.
- Pentru a reduce pericolul incendiilor îndepărtați firele de iarbă, frunzele sau excesul de lubrifiant de pe motor, tobă de esapament sau din apropierea compartimentului acumulatorului și a rezervorului.
- Verificați des dispozitivul de reținere a ierbii pentru a stabili dacă acesta este uzat sau deteriorat.
- Pentru siguranță înlocuiți componentele uzate sau deteriorate.
- La nevoie golirea rezervorului se face în aer liber.



- RU** Эти символы могут присутствовать на вашей машине или встречаться в литературе, входящей в комплектацию. Вы должны выучить и понимать их значение.
- EE** Need sümbrid võivad esineda teie niidukil või sellega kaasasolevas kirjanduses. Tehke nende tähendus endale selgeks.
- LT** Die simboliai gali būti pavaizduoti ant jūsų mechanizmo arba gaminio instrukcijoje. Ąsidėmėkite simbolius ir supraskite jį reikėmė.
- LV** Die simboli var parādīties uz jūsu maģinas vai arī produkta dokumentācijā. Lemācieties un izprotiet to nozīmi.
- BG** Тези символи ще намерите върху Вашата машина или в документацията, доставена с изделието. Моля запознайте се с тяхното значение.
- RO** Aceste simboluri pot apărea pe masina dumneavoastră sau în manualul de utilizare furnizat odată cu aceasta. Învațați si înțelegeți sensul acestora.

**ПРОЧИТАЙТЕ ИНСТРУКЦИЮ ПО ЭКСПЛУАТАЦИИ**  
LUGEGE KASUTUSJUHENDIT  
PERSKAITYKITE NAUDJIMOSI INSTRUKCIJĄ  
IZLASIET LIETOŠANAS INSTRUKCIJU  
ПРОЧЕТЕТЕ УПЪТВАЕТО  
CITIŢI MANUALUL DE UTILIZARE

**ДВИГАТЕЛЬ ВКЛ**  
MOOTORI KÄIVITAMINE  
MARIKLIO (MOTOROS) PALEIDIMAS  
MOTORA IESLĒGĢANA  
ЛУСЧЕТЕ ДВИГАТЕЛЯ  
PORNIREA MOTORULUI

**МАСЛА КЎТУС**  
DEGALAI  
DEGVIELA  
ГОРИВО  
COMBUSTIBIL

**НИЗКИЙ**  
MADAL  
ŽEMAS  
ZEMU  
НИСКО  
DIMINUARE

**ВЫСОКИЙ**  
KÖRGE  
AUGŠTAS  
AUGSTU  
ВИСОКО  
CREŞTERE

**БЫСТРО**  
KĪIRESTI  
KREITAI  
ĀTRI  
БЪРЗО  
VITEZĂ DE  
AVANSARE MARE

**МЕДЛЕННО**  
AEGLAELT  
LĒTAI  
LĒNI  
БАВНО  
VITEZĂ DE  
AVANSARE MICĂ

**ЗАСЛОНКА**  
ÖHUKLAPP  
DROSELIS (STARTERIS)  
GAISA DROSELE  
ДРОСЕЛНА КЛАПА  
STARTER

**БАТАРЕЯ**  
AKU  
BATERIJA  
AKUMULATOR  
BATERIE

**ТОПЛИВО**  
ÖLIRÖHK  
PJOVĒJO AUGĢTIS  
EĢĢAS SPIEDIENS  
НАЛЯГАНЕ НА МАСЛОТО  
ÎNĂLŢIMEA MAŞINII DE TUNS IARBĂ

**ПРЕДУПРЕЖДЕНИЕ**  
ETTEVAATUST  
ĀSPĒJIMAS  
PIESARGĪETIES  
ВНИМАНИЕ!  
PRECAUŢIE

**ПРЕДОСТЕРЕЖЕНИЕ**  
HOIATUS  
STOVĒTI ATOKĪAU  
(NESTOVĒTI ĢALIA)  
BRĪDINĀJUMS  
ПРЕДУПРЕЖДЕНИЕ  
ATENŢIE

**КОСИЛКА ВЫСОТА**  
LÖIKEKÖRGUS  
ĢEMESIO  
PĢĀVĢJA AUGSTUMS  
ВИСОЧИНА НА КОСЕНЕ  
VIBRĀŢIE

**ОПАСАЙТЕСЬ ВЫЛЕТАЮЩИХ ПРЕДМЕТОВ**  
HOIDUGE LENDU PAISKUNUD ESEMETE EEST  
SAUGOKĪTĒS NUO METAMŖ DAIKTŖ  
PIESARGĪETIES NO SVIESTĪEM PRIEKŠMETĪEM  
ПАЗЕТЕ СЕ ОТ ИЗХВЪРЛЯНИ ПРЕДМЕТИ  
ATENŢIE LA OBIECTELE AZVĂRLITE

**УРОВЕНЬ МОЩНОСТИ ЗВУКА**  
MŪRATASE  
TRĪUKŠMO LYGIS  
SKAŅAS JAUDAS LĪMENIS  
НИВО НА ЗВУКА  
NIVEL ACUSTIC

**ОПАСНОСТЬ**  
ДЕРЖИТЕ  
РУКИ И НОГИ  
НА РАССТОЯНИИ  
OHT, HOIDKE KĀED  
JA JALAD EEMAL

**НЕ ПОДПУСКАЙТЕ ПОСТРОННИХ ЛИЦ**  
ĀRGE LUBAGE KÖRVALISI ISIKUID MASINA LĀHEDALE  
NELEISKĪTE PRIEITI PAALIN IAMS  
SKATĪTĀJĪEM JĀIĒVĢRO DISTANCE  
ДРЪЖТЕ ЗРИТЕЛИТЕ НАСТРАНА  
INTERZISĂ APROPIEREA ALTOR PERSOANE

**ГОРЯЧИЕ ПОВЕРХНОСТИ**  
TULISED PINNAD  
KARŠTI PAVIRŠIAI  
KARSTAS VIRSMAS  
ГОРЕЩИ ПОВЪРХНОСТИ  
SUPRAFETE SUPRAINCĂLZITE

**ВІСТАМИ, SARGIET**  
KĀJAS UN ROKAS  
ОПАСНОСТ, ПАЗЕТЕ  
РЪЦЕТЕ И КРАКАТА  
PERICOL, NU VĂ  
APROPIAŢI MĀINILE  
SAU PICIOARELE

**ЕВРОПЕЙСКА ДИРЕКТИВА ПО БЕЗОПАСНОСТИ МАШИНОГО ОБОРУДОВАНИЯ**  
EUROOPA MASINADIREKTIV  
EUROPINĒS ĀRENGIMŖ SAUGUMO DIREKTYVOS  
EIROPAS DIREKTĪVA PAR MAŠĪNU DRODĪBU  
ЕВРОПЕЙСКА ДИРЕКТИВА  
ЗА БЕЗОПАСНОСТ НА МАШИНИТЕ  
MAŠINĂ CONCEPTĂ CONFORM  
NORMELOR EUROPENE DE SECURITATE

**НЕ УДАПЯЙТЕ ЗАЩИТНЫХ ШТИТКОВ ПРИ РАБОТАЮЩЕМ ДВИГАТЕЛЕ**  
ĀRGE EEMĻADAGE KATTEID, KUI MOOTOR TÖÖTAB  
NĒUIMTI GAUBŢŖ KOL DIRBA VARĪKLIS  
NEŅONĒMT AIZSARGUS, KĀMĢR DARBOJAS MOTORS  
НЕ ОТСТРАНЯВАЙТЕ ПРЕДПАЗНИТЕ  
КАПАЦИ, ДОКАТО РАБОТИ ДВИГАТЕЛЯТИ  
NU INDEPĂRTATI APĂRĂTOAREA IN  
TIMPUL FUNCŢIONĂRII MOTORULUI





**CE**

**ЕВРОПЕЙСКА ДИРЕКТИВА ПО БЕЗОПАСНОСТИ МАШИНОГО ОБОРУДОВАНИЯ**  
EUROOPA MASINADIREKTIV  
EUROPINĒS ĀRENGIMŖ SAUGUMO DIREKTYVOS  
EIROPAS DIREKTĪVA PAR MAŠĪNU DRODĪBU  
ЕВРОПЕЙСКА ДИРЕКТИВА  
ЗА БЕЗОПАСНОСТ НА МАШИНИТЕ  
MAŠINĂ CONCEPTĂ CONFORM  
NORMELOR EUROPENE DE SECURITATE

**НЕ УДАПЯЙТЕ ЗАЩИТНЫХ ШТИТКОВ ПРИ РАБОТАЮЩЕМ ДВИГАТЕЛЕ**  
ĀRGE EEMĻADAGE KATTEID, KUI MOOTOR TÖÖTAB  
NĒUIMTI GAUBŢŖ KOL DIRBA VARĪKLIS  
NEŅONĒMT AIZSARGUS, KĀMĢR DARBOJAS MOTORS  
НЕ ОТСТРАНЯВАЙТЕ ПРЕДПАЗНИТЕ  
КАПАЦИ, ДОКАТО РАБОТИ ДВИГАТЕЛЯТИ  
NU INDEPĂRTATI APĂRĂTOAREA IN  
TIMPUL FUNCŢIONĂRII MOTORULUI

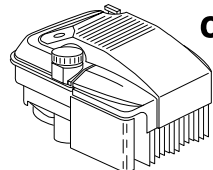
**FOR SERVICE IN USA CALL**  
10800-949-1297

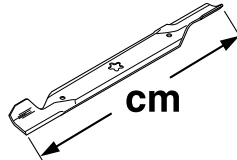
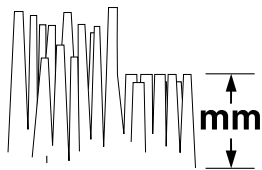
**MADE IN U.S.A. / FABRIQUE AUX E.U.**

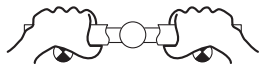
 <b>CC</b>	158
 <b>km/h</b>	—
 <b>cm</b>	53
 <b>mm</b>	32 – 87
 <b>KG</b>	40,4
<b>EN836:1997/A2</b>	
<b>EMC 2004/108/EC</b>	
<b>ISO 3744 2006/42/EC</b>	<b>LpA</b> <b>&lt; 90 dBA</b>
<b>ISO 11094 2000/14/EC</b>	<b>LwA</b> <b>&lt; 98 dBA</b>
 <b>ВИБРАЦИЯ</b> <b>VIBRACIJA</b> <b>VIBRATSIOON</b> <b>вибрация</b> <b>VIRPĒJIMAS</b> <b>VIBRAŢIA</b>	<b>ISO</b> <b>5349-2</b> <b>EN 1033</b> <b>A(8) ≤</b> <b>2.5 m/s<sup>2</sup></b>

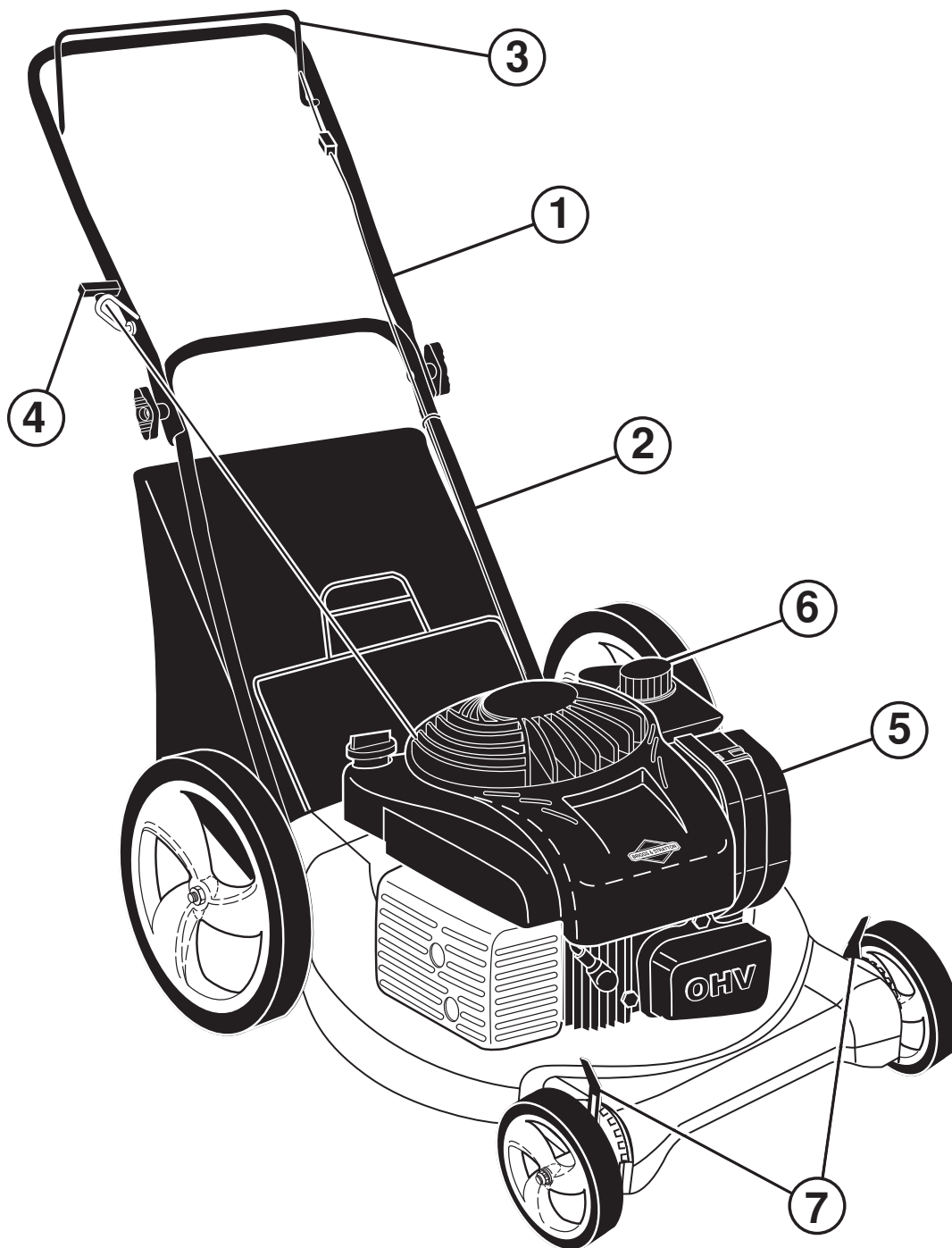

	(RU)	(EE)	(LT)	(LV)	(BG)	(RO)
1	<b>ВЕРХНЯЯ РУКОЯТКА</b>	Ülemine käepide	Virđutinė Rankena	Augdċjais Rokturis	Горна дрѣжка	Măner Superior
2	<b>НИЖНЯЯ РУКОЯТКА</b>	Alumine kăepide	Apatinė Rankena	Apakċjais Rokturis	Долна дрѣжка	Măner Inferior
3	<b>БУГЕЛЬ УПРАВЛЕНИЯ ТОРМОЗОМ ДВИГАТЕЛЯ</b>	Mootori turvapidor	Variklio Sustabdyimo Rankena	Motora Bremžu Skava	Спирачна вилка	Furca Frănei de Motor
4	<b>РУКОЯТКА ПУСКА</b>	Starteri nupp	Paleidimo Rankena	Starta Rokturis	Дрѣжка за пускане	Maneta Demarorului
5	<b>ВОЗДУШНЫЙ ФИЛЬТР</b>	Ōhufilter	Oro Filtras	Gaisa Filtrs	Вѣздушен филтър	Filtru de Aer
6	<b>ЗАБОР ТОПЛИВА</b>	Kütusepaagi kork	Benzino Āsiurbimo Vođtuvas	Benzīna Tvertnes Atvċrums	Отвор за пълнене на бензин	Orificiu de Alimentare
7	<b>РУЧКА РЕГУЛИРОВКИ ВЫСОТЫ</b>	Lõikekõrguse regulaator	Augdċio Reguliavimo Rankena	Augstumu Regulċjodais Rokturis	Рѣчка за настройка на височината	Manet de Ajustare a Înlimii

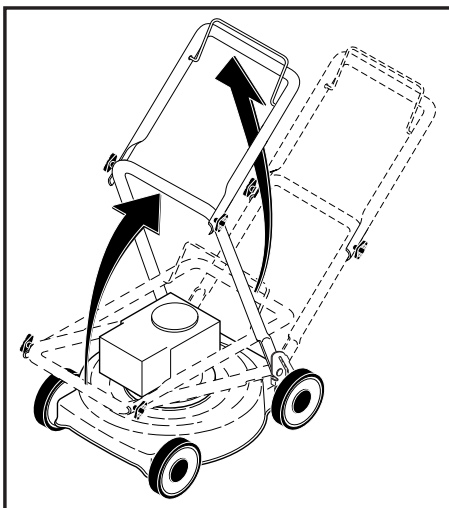

**RU**

### **СБОРКА**

#### **Рукоятка**

Потяните рукоятку вверх в направлении стрелки. При перевернутой рукоятке затяните крыльчатые гайки.

**EE**

### **KOKKUMONTEERIMINE**

#### **Käepide**

Tõmmake käepidet noole suunas. Kui käepide on ülemises asendis, pingutage tiibmutreid.

**LT**

### **SURINKIMAS**

#### **Rankena**

Pakelti rankeną rodyklės nurodyta kryptimi. Laikydami rankeną pakeltoje padėtyje prisukti veržles.

**LV**

### **UZSTĀDĪĀNA**

#### **Rokturis**

Velciet rokturi uz augšu bultas virzienā. Kamēr rokturis ir pacelts uz augšu, piegrieziet spārnu skrūves.

**BG**

### **МОНТАЖ**

#### **Дръжка**

Разгънете дръжката нагоре по посока на стрелката. След това затегнете крилчатите гайки.

**RO**

### **MONTARE**

#### **Mânerul**

Ridicați mânerul în direcția săgeții. Cu mânerul poziționat în sus, strângeți piulițele fluture.

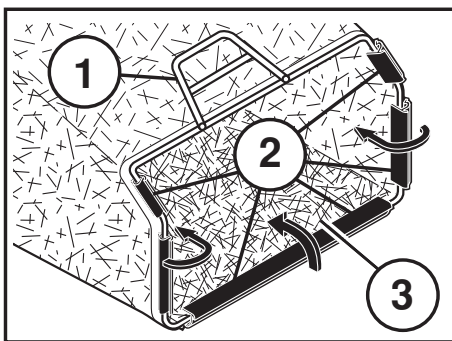

- (1) РАМА ТРАВΟΣБОРНИКА  
(2) ВИНИЛОВАЯ ОБМОТКА  
(3) ОТВЕРСТИЕ РАМЫ

- (1) MURUKOGUJA RAAM  
(2) VINÜÜLIST KATE  
(3) RAAMI AVA

- (1) SURINKĖJO RĖMAS  
(2) VINILINIS TVIRTINIMAS  
(3) RĖMAS

- (1) SAVĀCĶJRĀMIS  
(2) PLASTMASAS UZMALAS  
(3) SAVĀCĶJRĀMJA ATVERE

- (1) РАМКА НА ТОРБАТА ЗА ТРЕВА  
(2) ПЛАСТМАСОВИ ЛАЙСТНИ  
(3) ОТВОР НА РАМКАТА

- (1) CADRUL DISPOZITIVULUI DE REȚINERE  
(2) DISPOZITIV DE FIXARE DIN VINIL  
(3) APERTURA CADRULUI

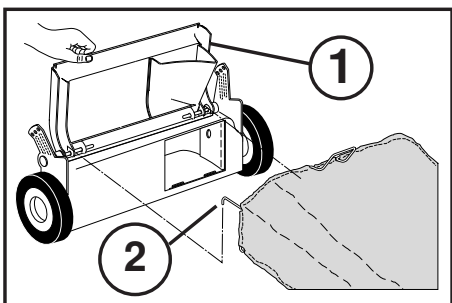

- (1) ЗАДНЯЯ ДВЕРКА  
(2) РАМА ТРАВΟΣБОРНИКА

- (1) TAGUMINE KLAPP  
(2) MURUKOGUJA RAAM

- (1) UTRAKALINĒS DURYS  
(2) TOLĒS ŠURINKĖJO RĖMAS

- (1) AIZMUGURČJAIS VĀKS  
(2) SAVĀCĶJRĀMIS

- (1) ЗАДНА ВРАТИЧКА  
(2) РАМКА НА ТОРБАТА ЗА ТРЕВА

- (1) USĂ POSTERIOARĂ  
(2) CADRUL DISPOZITIVULUI DE REȚINERE

- (RU) Сборка и крепление травосборника**
- Поместите раму травосборника в мешок для травы так, чтобы жесткая часть мешка оказалась на дне.
  - Поместите виниловую обмотку поверх рамы.
  - Травосборник закреплен к корпусу газонокосилки, когда задняя дверка опущена на раму травосборника.

- (EE) Murukoguja kokkupanek ja kinnitamine**
- Pange murukoguja raam murukoguja kotti, koti jäik osa oleks suunatud alla.
  - Lükake vinüülist katted raamile.
  - Murukoguja kinnitub niiduki korpuse külge, kui tagumine klapp langeb murukoguja raamile.

- (LT) Surinkti ir pridėti žolės surinkėjų**
- Įdėti žolės surinkėjo rėmį á žolės maišą tvirta puse á apačią.
  - Uždėti vinilinius tvirtinimus ant rėmo.
  - Žolės surinkėjas pritvirtinamas prie žoliapjovės korpuso kai utrakalinės durys yra nuleistos ant žolės surinkėjo rėmo.

- (LV) Zāles savācējmaisa uzstādīšana un montāža**
- Ievietojiet savācēja rāmi savācējmaišā, lai maisa stingrā daļa ir maisa ir apakšā.
  - Uzvelciet rāim plastmasas uzmalas.
  - Zāles savācējmaiss tiek nodrošināts, kad aizmugures no-laistais vāks spiež pret savācēja rāmi.

- (BG) Сглобяване и поставяне на торбата за трева**
- Поставете рамката в торбата за трева; твърдата част на торбата да е отдолу.
  - Поставете пластмасовите лайстни на рамката.
  - Торбата за трева се закрепва към корпуса на косачката, когато спуснете надолу задната вратичка върху рамката на торбата.

- (RO) Asamblarea si atasarea dispozitivului de reținere a ierbi**
- Asezați cadrul dispozitivului de reținere în sacul de reținere, având grijă ca partea rigidă să fie pe fundul sacului.
  - Glisați pe cadru dispozitivul de fixare din vinil.
  - Dispozitivul de reținere este fixat pe carcasă atunci când usa posterioară este lăsată pe cadrul dispozitivului de reținere.

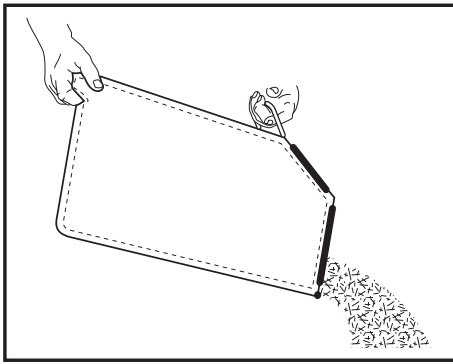

(RU)

### Опорожнение травосборника

- Для снятия травосборника отпустите бугель управления тормозом для остановки двигателя.
- Поднимите заднюю дверку и удалите травосборник с помощью рукоятки.
- Не волочите по земле мешок, это приведет к его преждевременному износу.

(EE)

### Murukoguja tühjendamiseks

- Murukoguja eemaldamiseks vabastage pidurihoob, et mootor seiskuks.
- Tõstke tagumine klapp üles ja eemaldage käepidemest kinni hoides murukoguja.
- Ärge laske kotti mõõda maad lohiseda, kui te seda tühjendate; see võib põhjustada liigset kulumist.

(LT)

### Ištuštinti žolės surinkėjį

- Norint ištraukti žolės surinkėjį, atleiskite stabdą kad sustotų variklis.
- Pakelti apatinės dureles, paimti maišą už rankenos ir ištraukti.
- Tuđtinant nekratyti maišo, kad išvengtų pažeidimų.

(LV)

### Lai iztukđotu savācju

- Lai noņemtu zāles savācju, atļaidiet dzinča bremzes trimeri motora apstādināšanai.
- Paceliet aizmugurċjo vāku un izņemiet zāles savācju aiz roktura.
- Neraustiet maisu iztukđojot, tas nevajadzīgi nolietos to.

(BG)

### Изпразване на торбата за трева

- За да свалите торбата за трева, освободете спирачната вилка за да спрете двигателя.
- Вдигнете задната вратичка и свалете торбата за трева, като я хванете за дръжката.
- При изпразването не влачете торбата по земята, защото така се изтърква ненужно.

(RO)

### Golirea dispozitivului de golire a ierbii

- Pentru a goli dispozitivul de reținere decuplați furca frânei motorului în vederea opririi motorului.
- Ridicați usa posterioră si scoateți dispozitivul de reținere prin apucarea mânerului acestuia.
- La golire nu trageți de sac, pentru a nu-l supune la uzură.

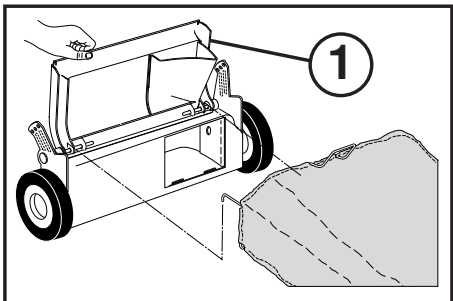

(RU)

### Переоснащение косилки

- ДЛЯ ЗАДНЕГО МЕШКА –
- Травосборник установлен.
- ДЛЯ МУЛЬЧИРОВАНИЯ –
- Задняя дверка (1) закрыта.

(EE)

### Niiduki ümberseadistamine

- TAGUMISE MURUKOGUJA KASUTAMINE -
- Murukoguja paigaldatud.
- LÕIGATUD ROHU KOMPOSTEERIMINE -
- Tagumine klapp (1) suletud.

(LT)

### Performuoti ūliapjovė

- ŽOLĖS REZERVUARUI-
- Žolės surinkėjį ádėti.
- SMULKINTOJUI-
- Užpakalines dureles (1) uždaryti.

(LV)

### Lai pārveidotu pđāvċju

- AIZMUGURĀJAM MAISAM -
- Uzmontċts zāles savāċjs.
- SMALCINĀĀANAI -
- Aizmugurċjais vāks (1) aizvċrts.

(BG)

### Монтиране на приспособления

- ИЗПОЛЗВАНЕ НА ЗАДНАТА ТОРБА ЗА ТРЕВА –
- Поставете торбата за трева.
- ЗА МУЛЧИРАНЕ –
- Затворете задната вратичка (1).

(RO)

### Modificarea masinii de tuns iarbă

- PENTRU AMBALARE ÎN SACI -
- Instalarea dispozitivului de reținere a ierbii.
- PENTRU CONCASARE -
- Închideți usa posterioră (1).

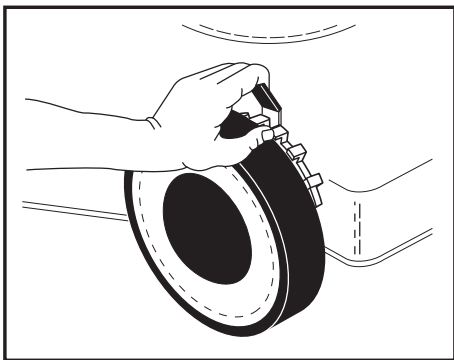

**RU Регулировка**  
Косилка может регулироваться для различной высоты резки. Отрегулируйте на нужный уровень кошения с помощью рычага на каждом колесе. Перемещая рычаг к колесу, установите уровень кошения.

**EE Reguleerimine**  
Niidukit on võimalik reguleerida erinevatele lõikekõrgustele. Reguleerige niiduk soovitud kõrgusele iga ratta juures oleva hoova abil. Liigutage hoova ratta suunas ja valige sobiv lõikekõrgus. Kõik rattad peavad olema samal kõrgusel, vastasel korral on tulemuseks ebaühtlane lõikus.

**LT Reguliavimas**  
Pjovėjui galima nustatyti skirtingus pjovimo augdčius. Reguliukite pageidaujám augdčtá su jungikliu, esančiu prie kiekvieno rato. Visi ratai turi būti vienodame augdtyje, kitaip gausis nelygus pjovimas.

**LV Reguļçdana**  
Pçãvçjam var uzdot dařãdus griedãnas lîmeņus. Noregulçjiet vçlamo griedãnas lîmeni, izmantojot kloii pie katra no riteņiem. Pastumiet kloii uz riteņa pusi un uzdodiet griedãnas lîmeni. Visiem riteņiem ir jãbût vienã un tajã pađã augstumã, pretçjã gadījumã zãle bûs nopçauta nevienmçrīgi.

**BG Настройка**  
Косачката може да се настрои на различна височина на косене. Настройте желаната височина на косене с лоста на всяко колело. Натиснете лоста към колелото и настройте височината на косене. Всички колела трябва да са монтирани на еднаква височина; в противен случай се получава неравномерно косене.

**RO Ajustare**  
Înãlțimea masinii de tuns iarbã poate fi ajustatã la diferite nivele. Ajustați înãlțimea doritã de tăiere prin acțiunea brațului fiecãrei roți. Miscați brațul cãtre roatã si reglați înãlțimea de tăiere. Toate roțile trebuie sã fie la aceasi înãlțime, în caz contrar va rezulta o tăiere neuniformã.

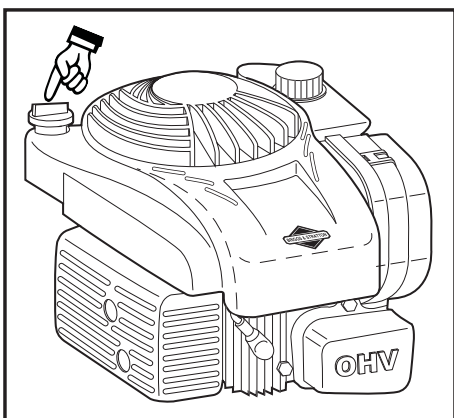

**RU Заправка маслом**  
Залейте в двигатель машинное масло. Можете использовать SAE30 (Прочитайте также прилагаемое руководство по эксплуатации двигателя).

**EE Mootorisõli lisamine**  
Valage õli mootori karerisse. Kasutage õli SAE 30. (Tutvuge ka juuresoleva mootori kasutusjuhendiga.)

**LT Tepalo ápylimas**  
Ipiikite i variklá variklio tepalã. Galima naudoti SAE30đ (Perskaitykite pridet` variklio naudojimo instrukcijas).

**LV Ed'ðas ielieðana**  
Ieliet dzinçjã motora ed'ðu. Varat lietot SAE30. (Izlasiet arī pievienotãs motoru ekspluatãcijas instrukcijas.)

**BG Пълнене на масло**  
Налейте масло в двигателя. Може да се използва SAE30. (Прочетете и приложеното упътване за експлоатация на двигателя.)

**RO Alimentarea cu ulei**  
Alimentați motorul cu ulei de motor. Se poate folosi ulei SAE 30 (citiți de asemenea instrucțiunile referitoare la operarea motorului).

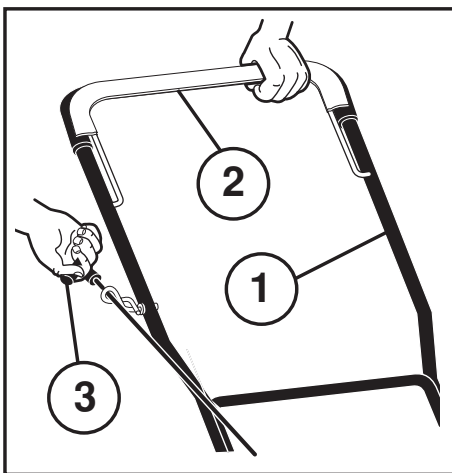
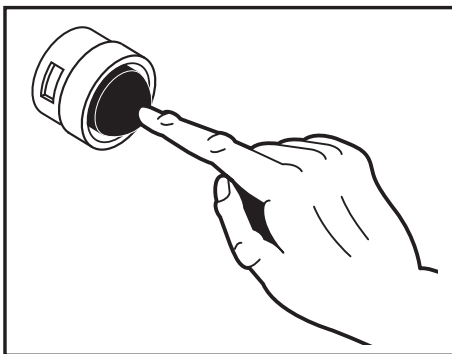

RU

### Пуск и остановка

Поместите косилку на плоской поверхности. Примечание: не помещать на гальке и т.п. Можно использовать как неэтилированный, так и этилированный бензин. **Не заливайте топливо при работающем двигателе.**

- Для запуска холодного двигателя нажмите подкачивающее устройство (3) несколько раз перед попыткой запустить двигатель. Этот шаг не нужен, если вы включаете двигатель, который перед этим уже проработал несколько минут.
- Удерживая бугель управления тормозом двигателя у рукоятки, быстро потяните рукоятку стартера. Не допускайте, чтобы трос стартера отходил назад.
- Для выключения двигателя освободите бугель управления тормозом двигателя.

**ПРИМЕЧАНИЕ:** В условиях холода может понадобиться повторить операцию с подкачивающим устройством. В условиях тепла чрезмерное использование подкачивающего устройства может привести к перезаливке, и двигатель не включится. В случае перезаливки двигателя подождите несколько минут перед перезапуском и НЕ задействуйте подкачивающее устройство.

EE

### Käivõtamine ja seiskamine

Seadke niiduk tasasele pinnale. Märkus: mitte kruusale vms. Täitke paak bensiiniga, mitte õli-bensiini seguga. Kasutada võib nii pliivaba kui pliibensiini. **Ärge lisage kütust, kui mootor töötab.**

- Külma mootori käivitamiseks vajutage (3) korda eelpumbale, enne kui üritate mootorit käivitada. Vajutage tugevasti. Kui käivitatakse mootorit, mis on juba mõne minuti töötanud, ei ole seda tavaliselt vaja teha.
- Suruge pidurihoob käepideme suunas ja tõmmake kiiresti starterikäepidemest. Ärge laske starterinööri lihsalt niisama lahti, vaid jälgige, et see keriks.
- Mootori seiskamiseks vabastage juhtkang.

**MÄRKUS:** Jaheda ilmaga võib osutuda vajalikuks eelpumba kasutamist korrata. Sooja ilmaga võib eelpumba liigne kasutamine põhjustada mootori üleujutamist, mille tagajärjel mootor ei käivitu. Kui olete mootori üle ujutanud, oodake mõni minut, enne kui püüate mootorit uuesti käivitada. ÄRGE vajutage enam eelpumbale.

RU

- (1) ВЕРХНЯЯ РУКОЯТКА
- (2) БУГЕЛЬ УПРАВЛЕНИЯ ТОРМОЗОМ
- (3) РУКОЯТКА СТАРТЕРА

EE

- (1) ÜLEMINE KÄEPIDE
- (2) PIDURIHOOB
- (3) STARTERIKÄEPIDE

LT

- (1) VIRÐUTINĖ RANKENA
- (2) STABDIS
- (3) STARTERIO RANKENA

LV

- (1) AUGÐĶJAIS ROKTURIS
- (2) BREMŽU SKAVA
- (3) STARTERA ROKTURIS

LT

### Paleidimas ir sustabdimas

Padėti pjovėj ant plokštiaus paviršiaus. Pastaba: ne ant žvyruoto ar kito panašaus biraus paviršiaus. Ąpilkite degalus á baká, neprimaišyti tepalė. Degalai ir tepalai naudojami be đvino priemaidė. **Nepilkite benzino kol dirba variklis.**

- Prieđ paleidžiant đaltį variklá tris (3) kartus nuspauskite pagrindiná jungtuká. Spauskite stipriai. Tai daryti nepútina, paleidžiant variklá, kuris yra kelias minutes jau dirbė.
- Laikykite variklio stabdá prie rankenos ir greitai patraukite starterio rankeną. Neleiskite starterio trosui nuslysti atgal.
- Norint sustabdytá variklá, atleiskite variklio stabdá.

**PASTABA:** užvedant šaltame ore gali prireikti pakartoti užvedima keletį kartų. Điltesniame ore gali gautis persiurbimas ir variklis neušsives. Jeigu variklis persiurbtas, palaukite kelias minutes, po to bandykite užvesti id vienomkarto. NEKARTOKITE keletį kartų.

LV

### Iedarbināšana un apstādināšana

Novietojiet pđāvčju uz līdzenas virsmas. Ievçrojiet: Ne uz grants vai līdzīgas virsmas. Piepildiet tvertni ar benzīnu, nevis eđđas un benzīna maisījumu. Var izmantot kā degvielu bez tā arī ar svina piedevām. Neuzpildiet mađīnu ar benzīnu, ja darbojas motors.

- Lai iedarbinātu aukstu dzinçju, piespiediet rokas pumpi (3) reizes, pirms mçēināt to iedarbināt. Spiediet stipri. Ģis pasākums parasti nav nepiecieđams, iedarbinot dzinçju, kas jau ir darbojies dažas minūtes.
- Turiet dzinçja bremžu skavu pie roktura un ātri paraujiet startera rokturi. Neđaujiet startera trosē aizkrist atpakad.
- Lai apstādinātu motoru, atlaidiet motora bremžu skavu.

**IEVÇROJIET:** Aukstākos laika apstākļos var būt nepiecieđams atkārtot pumpçđanu. Siltos laika apstākļos pārmçrīga pumpçđanas rezultātā degviela var pārpludināt motoru un dzinçjs nesāks darboties vispār. Ja jūs tomçr pārpludināt motoru ar degvielu, nogaidiet dažas minūtes pirms mçēināt to atkal iedarbināt, taču NEATKARTOJIET pumpçđanu.

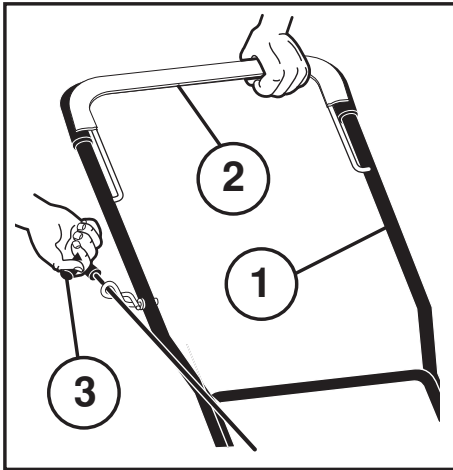
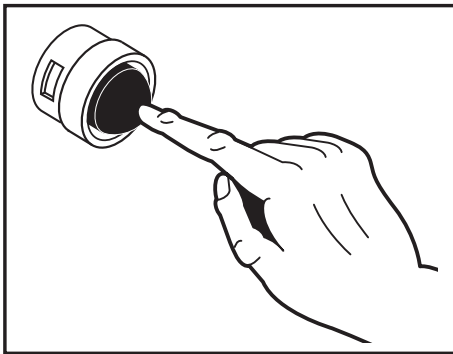

- (1) ГОРНА ДРЪЖКА  
(2) СПИРАЧНА ВИЛКА  
(3) ДРЪЖКА ЗА ПУСКАНЕ

- (1) MÂNERUL SUPERIOR  
(2) FURCA FRÂNEI  
(3) MÂNERUL DEMARORULUI

### BG Пускане и спиране

Поставете косачката на равна повърхност. Забележка: не върху чакъл или нещо подобно. Напълнете резервоара с чист бензин (не използвайте смес от бензин и масло). Можете да използвате както безоловен, така и оловен бензин. **Не наливайте бензин, докато работи двигателят.**

- За да пуснете студен двигател, натиснете горивната помпа (3) пъти, преди да се опитате да пуснете двигателя. Натискайте силно. Тази стъпка обикновено не е нужна, когато пускате двигател, който преди това е работил няколко минути.
- Дръжте спирачната вилка натисната към дръжката на косачката и бързо дръпнете дръжката за пускане на двигателя. Не отпускате пусковото въже, а го оставете бавно да се навие нагоре.
- За да спрете двигателя, отпуснете спирачната вилка.

**ЗАБЕЛЕЖКА:** При по-студено време стъпките за стартиране чрез горивната помпа евентуално трябва да се повторят. При по-топло време при много силно задействане на горивната помпа двигателят може да се препълни, вследствие на което няма да се задейства. Ако двигателят се препълни, изчакайте няколко минути преди да опитате отново да го пуснете и НЕ повтаряйте стъпките за горивната помпа.

### RO Oprire si pornire

Asezăți mașina pe o suprafață plană. Notă: nu pe prundis sau ceva similar. Alimentați rezervorul cu benzină fără ulei. Pot fi folosite atât benzina cu plumb, cât și benzina fără plumb. Nu alimentați în timpul funcționării motorului.

- Pentru a porni motorul la rece apăsați mai înainte dispozitivul de amorsare. Apăsați ușor. Această manevră nu este necesară dacă porniți motorul după o funcționare de câteva minute.
- Țineți cu mâna furca frânei motorului și trageți de cordonul demarorului. Nu lăsați cordonul să sară înapoi.
- Pentru a "OPRI" motorul lăsați furca frânei motorului.

**NOTĂ:** pe vreme friguroasă poate că va trebui să acționați de mai multe ori asupra dispozitivului de amorsare. Pe vreme călduroasă acționarea în repetate rânduri asupra dispozitivului de amorsare poate cauza înăbusirea motorului și motorul nu va porni. Dacă înecați motorul așteptați câteva minute și încetați de a mai acționa asupra dispozitivului de amorsare.

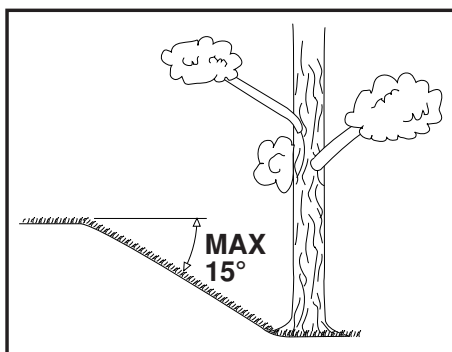

### RU Эксплуатация

Косилку следует использовать только при наклоне склонов не более 15°.

### EE Kasutamine

Vältige muruniiduki kasutamist pindadel, mille kalle on suurem kui 15°, et tagada piisav mootori õlitamine.

### LT Naudojimas

Nenaudokite pjovėjį ant šėmės, kurios nolydis didesnis kaip 15°. Tai gali sutrikdyti variklio tepimą tepalu.

### LV Lietošana

Pdāvčju nevajadzčtu lietot uz laukuma, kura slīpums pārsniedz 15°. Tas var izraisīt dzinčja eđdošanas problēmas.

### BG Използване на косачката

Косачката да не се използва на терен, който има наклон повече от 15°. В противен случай могат да възникнат проблеми със смазването на двигателя.

### RO Utilizare

Masina de tuns iarbă nu trebuie folosită pe terenuri având unghiul pantei mai mare de 15°. În caz contrar ar putea apărea probleme de lubrifiere a motorului.



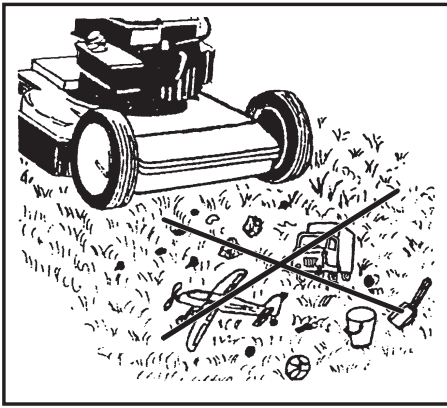

- (RU) Перед кошением следует удалить с газона ветки, игрушки и камни и другие посторонние предметы.
- (EE) Enne niitmist tuleks murult eemaldada kõrvalised objektid nagu: puuksad, kivid ja mäanguasjad.
- (LT) Prieš pradedant pjautą, nurinkite nuo vejos visus daiktus, tokius kaip medžių ūšas, daiktus, akmenis.
- (LV) Pirms p'audanas no zāliena ir jānovāc tādi priekšmeti kā zari, rotad'lietas un akmeņi.
- (BG) Преди да започнете косенето, от тревната площ трябва да се отстранят предмети като клони, играчки, камъни и пр.
- (RO) Înainte de tunderea ierbii îndepărtați din zonă toate obiectele cum ar fi crengi, jucării și pietre.

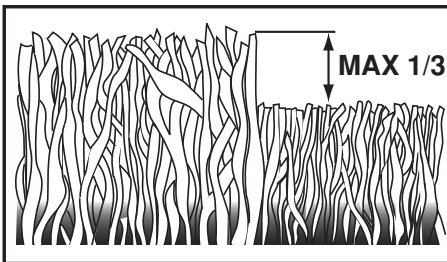

- (RU) Косите газон два раза в неделю во время самых активных периодов роста. Не следует скашивать более чем 1/3 от длины травы, особенно, в засушливые периоды. В первый раз установите большую высоту скашивания. Проверьте результат и затем отрегулируйте высоту скашивания подходящим образом.
- (EE) Kiire kasvu perioodil niitke muru kaks korda nädalas. Ärge kunagi lõigake rohkem kui 1/3 muru pikkusest, eriti mitte kuival perioodil. Esimest korda niites kasutage suurt lõikekõrgust. Kontrollige tulemust ja reguleerige välja soovitud lõikekõrgus. Niitke aeglaselt või väga pika rohu puhul kaks korda.
- (LT) Pjaukite vejį du kartus á savaitę per aktyvų žolės augimo periodą. Niekados nepjaukite daugiau kaip 1/3 žolės aukščio, ypač sausoje metų laikotarpiuose. Pirmą kartą pjaunant, nureguliuokite didesnę pjovimo aukštą. Aptūrinkite rezultatą ir nuleiskite pjovėjų iki pageidaujamo aukščio. Pjaukite lėtai ar pjaukite žolę du kartus, jeigu ji yra labai didelė.
- (LV) Zāles aktīvās augšanas periodā p'aujiet zālienu divas reizes nedēļā. Nekad negrieziet vairāk nekā 1/3 no zāles kopējā garuma, it īpaši sausuma periodos. Pirmo reizi p'aujiet ar augstu griešanas iestatījumu. Pārbaudiet rezultātu un nolaidiet p'dāvču līdz vēlāmajam līmenim. P'aujiet lēnām vai arī p'aujiet zāli divas reizes, ja tā ir d'oti gara.
- (BG) Косете тревата два пъти седмично по време на най-активните периоди на растеж. Никога не косете повече от 1/3 от височината на тревата, особено по време на сухи периоди. При косене за пръв път изберете по-голяма височина на косене. Проверете резултата и намалете височината на косене до желаното ниво. Косете бавно или косете на два пъти, когато тревата е много висока.
- (RO) În perioada cea mai activă de creștere a ierbii tundeți iarba de două ori pe săptămână. În perioadele secetoase nu tundeți niciodată mai mult de 1/3 din lungimea ierbii. Prima dată faceți o încercare cu înălțimea de tăiere reglată la maxim. După verificarea rezultatului puteți regla înălțimea de tăiere după dorință. Nu avansați repede și tundeți iarba de două ori, dacă aceasta este prea lungă.

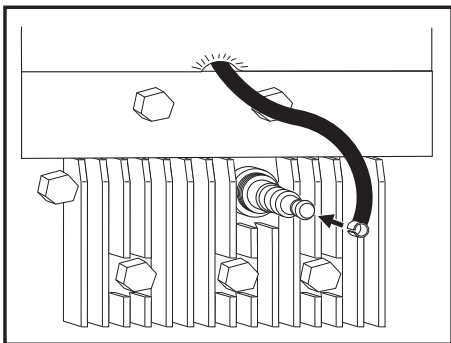

**(RU) Техобслуживание**  
 Перед проведением ремонта, чистки или техобслуживания **всегда снимайте штекер провода свечи зажигания.** Каждые 5 часов работы подтягивайте винты и гайки. Проверьте уровень масла. Когда косилка повернута вверх, свеча зажигания должна находиться в **самой высокой ее точке.**

**(EE) Hooldus**  
**Eemaldage alati süüteküünla kaabel enne remont-, puhastus- või hooldustöid.** Kui masin on 5 tundi töötanud, pingutage kruvisid ja mutreid. Kontrollige õli. Kui niidukit kallutatakse, peab süüteküünal olema muruniidukil **kõige kõrgemas punktis.**

**(LT) Eksploatacija**  
 Visados nuimkite uždegimo įvakes galvutė prieš remontą, valymą arba priežiūrą. Po 5 valandų darbo suvertkite **varžtus ir varžles. Patikrinkite tepalą.** Įvakes galvutė turi būti aukščiausioje padėtyje ant pjovėjo, kada tas yra pakreiptas.

**(LV) Apkope**  
**Vienmēr noņemiet aizdedzes sveces pievadu pirms remontdarbu veikšanas, tīrīšanas vai apkopes.** Pēc 5 darbināšanas stundām pievelciet skrūves un uzriņķiņus. Pārbaudiet eļļu. Aizdedzes svecei jābūt pārvējta augstākā punktā, kad tas ir pacels uz augšu.

**(BG) Поддръжка**  
**Винаги изваждайте проводника на запалителната свещ,** преди да започнете работа по ремонт, почистване или поддръжка. След първите 5 работни часа затегнете всички болтове и гайки. Проверете нивото на маслото. Ако косачката бъде наклонена, **запалителната свещ** трябва да се намира **на най-високото място.**

**(RO) Bujia**  
**Înainte de reparații, curățare sau întreținere debransați bujia.** După 5 ore de funcționare strângeți suruburile și piulițele. Când mașina este răsturnată bujia trebuie să se afle pe punctul cel mai înalt.

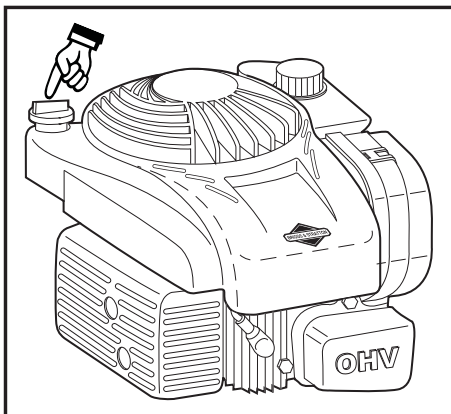

**(RU) Периодически**  
 Выключите двигатель и отвинтите измеритель уровня. Уровень должен находиться между "FULL" (ПОЛНЫЙ) и "ADD" (ДОБАВИТЬ). **ПРИМЕЧАНИЕ:** для того, чтобы измеритель уровня давал правильные показания, он должен быть полностью закручен. Избегайте заливки излишнего количества масла.

**(EE) Korrapäraste ajavahemike tagant**  
 Seisake mootor ja keerake õlitaseme kontrollvarras välja. Õlitase peaks olema FULL ja ADD vahel. **MÄRKUS:** Õige õlitaseme kindlakstegemiseks tuleb kontrollvarras lõpuni sisse keerata. Ärge lisage liiga palju õli.

**(LT) Reguliariai**  
 Sustabdykite variklą ir atsukite matuoklė. Lygis turi būti tarp FULL ir ADD. **PASTABA:** matuokle turi būti ásuhta iki apačios, kad parodytų tikrą tepalo lygá. Nepripilkite per daug tepalo.

**(LV) Regulāri**  
 Apstādīniet motoru un atskrūvējiet dziduma mēritāju. Eļļas līmenim ir jābūt starp FULL (Pilns) un ADD (Pieliet). **IEVĀROJIET:** Dziduma mēritājs ir jāskrūvē uz leju līdz pašam galam, lai iegūt pareizu eļļas daudzuma mērījumu. Nelejiet tvertņā ar pārāk daudz eļļas.

**(BG) Редовно**  
 Изключете двигателя и отвинтете маслоизмер-вателната пръчка. Нивото на маслото трябва да бъде между позициите FULL (пълно) и ADD (допълни). **ВНИМАНИЕ:** Маслоизмервателната пръчка трябва да бъде напълно завинтена надолу, за да показва точно нивото на маслото. Избягвайте да пълните прекалено много масло.

**(RO) Cu regularitate**  
 Opriti motorul si desurubati indicatorul de nivel. Nivelul trebuie să fie între FULL si ADD. **NOTĂ:** indicatorul de nivel trebuie înșurubat la maxim pentru a indica nivelul real al uleiului. Evitați alimentarea cu prea mult ulei.

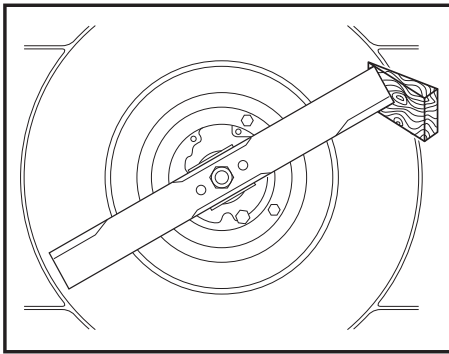

**RU** Ежегодно (по завершению сезона)  
Проведите заточку и балансировку лезвий режущего блока. Удалите штекер провода свечи зажигания. Установка и снятие лезвий требует применения защитных перчаток. Отвинтите лезвие ножевого блока и отнесите его в мастерскую сервисного обслуживания для заточки и балансировки. При последующей сборке тщательно затяните винты (35–40 ft. lbs.).

**EE** Kord aastas (pärast hooaja lõppu)  
Lõiketera teritamine ja balansseerimine. Eemaldage süüteküünla kaabel. Tera paigaldades ja eemaldades kasutage kaitsekindaid. Kruvige lõiketera lahti ja viige see teritamiseks ja balansseerimiseks teenindusse. Uuesti kokku pannes keerake kruvid korralikult kinni (35–40 ft. lbs.).

**LT** Kiekvienais metais (po sezono pabaigos)  
Ėlifuoti ir balansuoti pjaunantą admeną. Nuimkite uždegimo žvakes galvutė. Pritaikant ir nuimant admeną, naudokite apsaugines pirštines. Nusukti pjaunantą admeną ir atiduoti á serviso dirbtuve dñifavimui ir balansavimui. Surinkdami admeną, kruopščiai priveržkite varžtñ (35–40 ft. lbs.).

**LV** Katru gadu (Pçc sezonas beigām)  
Grieðanas asmens asināðana un līdzsvaroðana. Noñemiet aizdedzes sveces pievadu. Lai uzstādītu vai noñemtu asmeni, nepiecieðams lietot aizsargcimðus. Atskrūvcjiet grieðanas asmeni un aizvediet to uz apkopes darbnīcu asināðanai un līdzsvaroðanai. Atkãrtoti montējot ierīci, kãrtīgi pievelciet skrūves.

**BG** Веднъж годишно (след приключване на сезона)  
Заточване и балансиране на ножовете. Отстранете проводника на запалителната свещ. Поставянето и изваждането на ножа да става само с предпазни ръкавици. Отвинтете ножа и го занесете в сервисна работилница. При монтирането затегнете здраво болтовете (35–40 ft. lbs.).

**RO** Anual (dupã terminarea sezonului)  
Polizați si centrați lama de tăiere. Debransați bujia. Fixarea si scoaterea lamei impune folosirea mânușilor de protecție. Desurubați lama si duceți-o la un atelier de specialitate pentru polizare si echilibrare. La remontare strãngeți bine surubul.

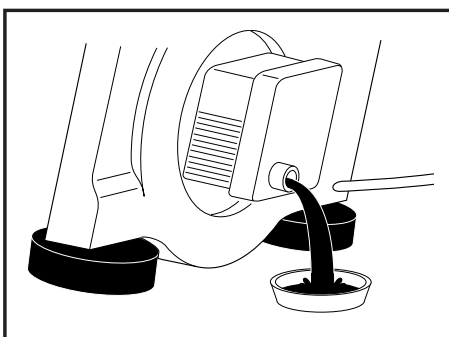

**RU** Проводите замену масла по завершению каждого сезона или каждые 25 часов работы. Удалите измеритель уровня и слейте масло. Залейте новое масло. Может применяться SAE 30.

**EE** Vahetage õli igal hooajal või pärast 25 töötundi. Laske mootor soojaks töötada ja eemaldage süüteküünla kaabel. Keerake kontrollvarras välja ja laske õli välja. Valage sisse uus õli. Kasutada võib SAE 30.

**LT** Pakeiskite tepalą po katro sezono arba po 25 darbo valandų. Pašildykite variklį, nuimkite uždegimo žvakes galvutę. Nusukite matuoklę ir nupilkite tepalą. Pripilkite šviežų tepalą. Galima naudoti SAE 30.

**LV** Nomainiet eððu pçc katras sezonas vai pçc 25 maðīnas darbināðanas stundām. Iedarbiniet motoru, lai tas sasiltu, un noñemiet aizdedzes sveces pievadu. Izñemiet dziduma mçrītāju un noteciniet eððu. Ielejiet jaunu eððu. Jūs varat lietot SAE 30.

**BG** Смяна на маслото веднъж годишно или след 25 работни часа. Оставете двигателя да поработи за да загрее, махнете проводника на запалителната свещ. Отстранете маслоизмервателната пръчка и изпуснете маслото. Напълнете с ново масло. Може да се използва SAE 30.

**RO** Schimbați uleiul după fiecare sezon sau după 25 ore de funcționare. Lăsați motorul să funcționeze, opriți-l si debransați bujia. Scoateți indicatorul de nivel si drenați uleiul. Realimentați cu ulei. Se poate folosi SAE 30.

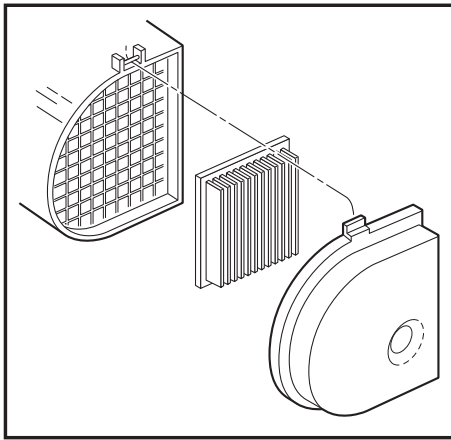

- (RU)** Чистка воздушного фильтра. Снимите крышку и снимите картридж фильтра.
- (EE)** Õhufiltri puhastamine. Eemaldage kate ja filtrikassett.
- (LT)** Oro filtro vayimas. Nuimkite dangtelį ir išimkite filtro kasetę.
- (LV)** Gaisa filtra tīrīšana. Noņemiet vāku un filtra kaseti.
- (BG)** Почистване на въздушния филтър. Свалете капака и извадете филтърния патрон.
- (RO)** Curățarea filtrului de aer. Îndepărtați capacul și scoateți cartusul filtrului.

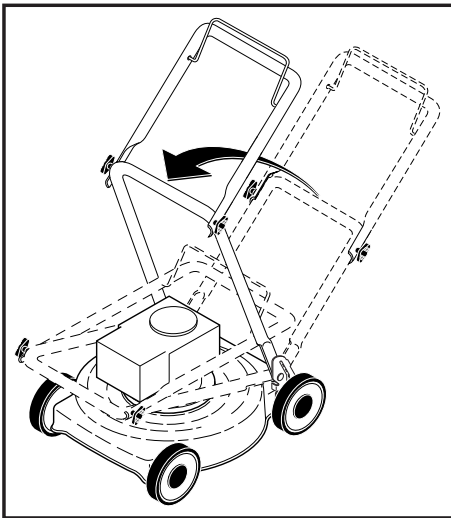

- (RU) ОБЩАЯ ИНФОРМАЦИЯ**  
**Транспортировка**  
Снимите штекер провода свечи зажигания. Слейте топливо из бензобака. Перед транспортировкой на средствах общественного транспорта необходимо слить масло из двигателя и бензин.
- (EE) ÜLDINFO**  
**Transport**  
Eemaldage süüteküünla kaabel. Tühjendage bensiinipaak. Ühistranspordis transportides tuleb mootoriõli ja bensiin välja lasta.
- (LT) BENDROJI INFORMACIJA**  
**Transportavimas**  
Ajunkite uždegimo žvakės. Ištuštinkite degalų baką. Prieš transportuoti, nuleiskite variklio tepalą ir idleiskite benziną.
- (LV) VISPĀRĪGA INFORMĀCIJA**  
**Transportēšana**  
Noņemiet aizdedzes sveces pievadus. Iztukdojiet benzīna tvertni. Pirms transportēšanas, motora eļļa un benzīna tvertnes ir jāiztukdo.
- (BG) ОБЩА ИНФОРМАЦИЯ**  
**Транспорт**  
Свалете проводника на запалителната свещ. Изпразнете резервоара за бензин. Преди транспортиране по обществени пътища, отстранете маслото и бензина от двигателя.
- (RO) INFORMAȚII GENERALE**  
**Transportul**  
Debransați cablul bujiei. Goliți rezervorul. La transportare în mijloace publice drenați uleiul și benzina.