

**Priručnik  
Instrucțiuni de utilizare  
Kullanım kılavuzu  
B28 PS**

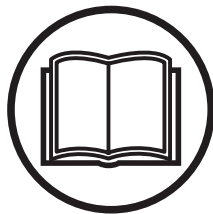

Pažljivo pročitajte priručnik i dobro shvatite sadržaj prije rukovanja strojem.

Citiți cu atenție instrucțiunile de utilizare și asigurați-vă că ați înțeles conținutul înainte de a folosi mașina.

Makineyi kullanmadan önce kullanım kılavuzunu iyice okuyarak içeriğini kavrayınız.

**HR (2 - 27)**

**RO (28 - 53)**

**TR (54 - 79)**

# OBJAŠNJENJE ZNAKOVA

## Znakovi

**UPOZORENJE:** nepažljiva ili pogrešna uporaba čistača šume, čistača šikare i šišači može dovesti do ozbiljne ili kobne ozljede korisnika ili drugih.



Pažljivo pročitajte priručnik i dobro shvatite sadržaj prije rukovanja strojem.



Uvijek upotrijebite:

- Zaštitnu kacigu gdje postoji opasnost od padajućih predmeta
- Zaštita protiv buke
- Odobrenu zaštitu vida



Najveći broj okretaja osovine, o/min



Pazite na odbacene i odbijene predmete.



Korisnik stroja mora provjeravati tijekom rada da nema ljudi ili životinja na udaljenosti manjoj od 15 m. dok stroj radi.



**ODBACIVANJE NOŽA** – Strojevi opremljeni sa nožem za travu mogu biti snažno odbaceni na stranu ili straga kad nož dodje u dodir sa predmetom krutog stanja. Odbačaj noža može odrezati ruke i noge. Uvijek držite ljude i životinje na najmanje 15 m udaljenosti od stroja.



S ovim strojem nemojte nikad koristiti nazubljene noževe.



Strelice pokazuju mjesto za namještanje ručke.



Uvijek nosite odobrene zaštitne rukavice.



Koristite neključice i čvrste čizme.



Ovaj proizvod se podudara sa važećim EZ uputama.



Stvaranje buke prema okuženju prema EC uputi. Jačina buke stroja se navodi u poglavlju Tehniški podaci kao i na naljepnici.



Razina zvučnog pritiska na 7,5 metara



Upotrebljavajte bezolovni benzina i ulje za dvotaktne motore, koje se miješa u omjeru od 2% (1:50).



**Ostali simboli/naljepnice koji su navedeni na stroju važe za specifične zahtjeve certifikata izvjesnih tržišta.**

Zaustavite motor tako da pritisnete i držite zaustavni prekidač u položaj STOP dok se motor ne zaustavi. **PAŽNJA!** Zaustavni prekidač automatski se vraća u položaj uključenosti. Kako biste spriječili slučajno pokretanje, morate ukloniti kapicu sa svječiće prilikom sklapanja, provjere i/ili održavanja motora.



Redovno čišćenje je obvezno.



Vizualna provjera.



Mora se koristiti odobrena zaštita vida.



Poluga čoka



Pumpica za goriva



# SADRŽAJ

## Sadržaj

### OBJAŠNJENJE ZNAKOVA

Znakovi ..... 2

### SADRŽAJ

Sadržaj ..... 3

Prije paljenja obratite pažnju na sljedeće 3

### ŠTO JE ŠTO?

Što je što? ..... 4

### OPĆENITA PRAVILA ZA SIGURNOST NA RADU

Važno ..... 5

Osobna zaštitna oprema ..... 5

Sigurnosna oprema stroja ..... 6

Oprema za rezanje ..... 8

### SASTAVLJANJE

Namještanje loop okrugle ručke ..... 10

Sastavljanje i rastavljanje dvodjelne

osovine ..... 10

Namještanje naramenice i spona ..... 11

Namještanje noža ..... 11

Namještanje štitnika, noža za travu i

kružne pile ..... 12

Namještanje štitnika trimera i

glave trimera ..... 12

### RUKOVANJE GORIVOM

Sigurnost pri rukovanju s gorivom ..... 13

Gorivo ..... 13

Punjenje goriva ..... 14

### UKLJUČIVANJE I ISKLJUČIVANJE

Provjera prije pokretanja ..... 15

Uključivanje i isključivanje ..... 15

### PRINCIP RADA

Općenite upute za rad ..... 17

### ODRŽAVANJE

Rasplinjač ..... 20

Prigušivač ..... 20

Svjjećica ..... 21

Dvodjelna osovina ..... 21

Filter za zrak ..... 21

Pužni zglobovi ..... 22

Raspored održavanja ..... 23

### TEHNIČKI PODACI

Tehnički podaci ..... 24

EC – uvjerenje o podudaranju

(Važi samo za Evropu) ..... 25

## Prije paljenja obratite pažnju na sljedeće:

Pažljivo pročitajte priručnik i dobro shvatite sadržaj prije rukovanja strojem.



**UPOZORENJE:** Ni u kojem slučaju ne smijete mijenjati originalni dizajn stroja bez da ste prethodno zatražili odobrenje od proizvođača. Uvijek koristite originalne rezervne djelove. Neovlaštene promjene i/ili dodatni pribor mogu rezultirati ozbiljnim povredama ili čak smrću vozača ili drugih.



**UPOZORENJE:** Čistači šume, šikare i šišači mogu ako se koriste nepravilno ili nepažljivo biti opasni alati, koji pak mogu nanijeti ozbiljne, pa čak i fatalne ozljede korisnika ili drugih osoba. Izuzetno je važno pročitati i shvatiti sadržaj ovih uputstva.



**UPOZORENJE:** Dugotrajno izlaganje buci može uzročiti trajne ozljede sluha. Zato upotrijebite stalno odobrene naušnice za zaštitu sluha.

McCulloch uvijek radi na tome da sve više razvije svoje proizvode i pridržava se prava što se tiče promjena kao što su n.pr. oblik i izgled bez prethodne obavijesti.

## ŠTO JE ŠTO?

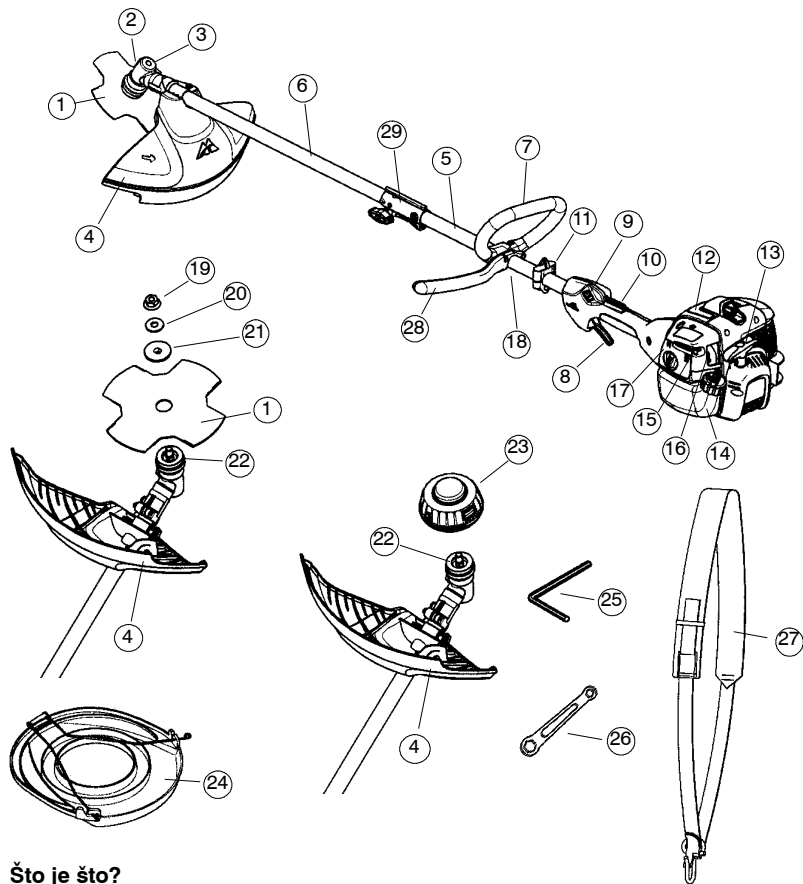

### Što je što?

- |                                |                              |
|--------------------------------|------------------------------|
| 1. Nož                         | 17. Poklopac filtera zraka   |
| 2. Punjenje masti, pužni zglob | 18. Nosač ručke              |
| 3. Pužni zglob                 | 19. Sigurnosna matica noža   |
| 4. Štitnik rezne opreme        | 20. Izbočena podložka        |
| 5. Gornja pogonska cijev       | 21. Zadrževalna podložka     |
| 6. Donja pogonska cijev        | 22. Posoda za prah           |
| 7. Loop okrugla ručka          | 23. Glava trimera            |
| 8. Regulator gasa              | 24. Prijenosni štitnik       |
| 9. Glavni prekidač             | 25. Šesterokutni ključ       |
| 10. Gumb za gas                | 26. Ključ navrtke za oštricu |
| 11. Spona naramenice           | 27. Naramenica               |
| 12. Poklopac cilindra          | 28. J-ručka                  |
| 13. Ručica za paljenje         | 29. Spoj pogonskih cijevi    |
| 14. Spremnik goriva            | 30. Priručnik                |
| 15. Poluga čoka                |                              |
| 16. Pumpica za goriva          |                              |

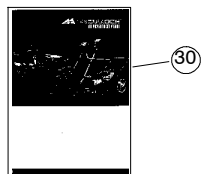

# OPĆENITA PRAVILA ZA SIGURNOST NA RADU

## Važno

**VAŽNO!** Stroj je samo namijenjen šišanju trave. Jedini rezni pribor koji smijete koristiti Vašim strojem je preporučen u poglavlju Tehnički podaci. Nikada nemojte koristiti stroj ako ste umorni, ako ste pili alkohol ili uzeli lijek koji djeluje na vaš vid, sposobnost rasuđivanja ili kretanje. Nikada ne uporabite stroj prilikom ekstremnih okolnosti klime kao što su žestoka zima ili vrlo topla i/ili vlažna klima. Nosite osobnu zaštitnu opremu. Pogledajte uputstva pod naslovom Osobna zaštitna oprema. Nikada nemojte koristiti stroj koji na bilo koji način ne odgovara originalnoj izvedbi. Nikada nemojte koristiti stroj koji je neispravan. Izvršavajte redovne provjere, održavanje i servis kao što je opisano u ovom priručniku. Neke održadnji održavanja i servisiranja može jedino izvesti kvalificirani stručnjak. Pogledajte uputstva pod naslovom Održavanje. Svi poklopci i sva zaštita mora biti namještena prije pokretanja. Provjerite da su kapica i kabal paljenja neoštećeni. Postoji rizik od električnog udara. Korisnik stroja mora biti siguran da u blizini od 15 m nema ljudi ili životinja. Kada nekoliko korisnika radi na istom području, sigurnosna udaljenost bi trebala biti barem dvostruka visina debla kojeg rušite, međutim najmanje 15 metara.

**UPOZORENJE:** Tijekom rada uređaj stvara elektromagnetsko polje. To polje u nekim slučajevima može ometati aktivne ili pasivne medicinske implantate. Radi smanjenja rizika od teških ili smrtonosnih ozljeda preporučujemo da se osobe s medicinskim implantatima posavjetuju s liječnikom i proizvođačem implantata prije rukovanja uređajem.

**UPOZORENJE:** Neispravna ili loše podešena rezna oprema, povećava se rizik od ozbiljne ili kobne ozljede.

**UPOZORENJE:** Djeca ne smiju koristiti stroj niti boraviti u njegovoj blizini. Budući da je stroj opremljen zaustavnim prekidačem s oprugom i moguće ga je pokrenuti malom brzinom i silom na ručici pokretača, u određenim okolnostima čak i mala djeca mogu proizvesti dovoljnu silu za pokretanje stroja. To može rezultirati ozbiljnim ozljedama. Stoga uklonite kapicu svjeće ukoliko stroj nije pod strogim nadzorom.

## Osobna zaštitna oprema

**UPOZORENJE:** Čistači šume, šikare i šišači mogu ako se koriste nepravilno ili nepažljivo biti opasni alati, koji pak mogu nanijeti ozbiljne, pa čak i fatalne ozljede korisnika ili drugih osoba. Izuzetno je važno pročitati i shvatiti sadržaj ovih uputstva. Pri svakoj upotrebi stroja će se samo propisana osobna zaštitna oprema upotrijebiti. Osobna zaštitna oprema ne eliminiše rizik na ozljedu ali smanjuje posljedice ako se ozljeda dogodi. Zamolite prodavača motornih pila da vam pomogne izabrati opremu.

**VAŽNO!** Uvijek budite pozorni u zapažanju znakova upozorenja ili dovike kada se rabi zaštita sluha. Uvijek uklonite zaštitu sluha čim zaustavite motor.

### KACIGA

Kaciga se mora rabiti ako su debla drveta koje se čisti višlja od 2 m.



### ZAŠTITA SLUHA

Treba koristiti zaštitu sluha koja pruža dovoljno smanjenje buke..



### ZAŠTITA VIDA

Odobrena zaštita vida se uvijek mora uporabiti. Pri rabljenju vizira istovremeno se mora rabiti odobrene zaštitne naočale. Odobrene zaštitne naočale su takve koje ispunjavaju standard EN 166 za EU-države.

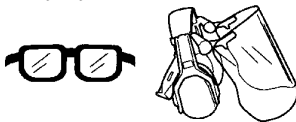

### RUKAVICE

Kada je potrebno, uvijek nosite rukavice, na pr. pri namještanju rezne opreme.



### ČIZME

Koristite neklizauće i čvrste čizme.



# OPĆENITA PRAVILA ZA SIGURNOST NA RADU

## ODJECA

Nosite odjeću načinjenu od čvrstih vlakana i izbjegavajte opuštenu odjeću koja može zapeti na grane i grmove. Uvijek nosite čvrste duge hlače. Ne nosite nakit, kratke hlače ili sandale i ne hodajte bosu. Učvrstite kosu tako da je iznad ramena.

## PRIBOR ZA PRVU POMOĆ

Uvijek imajte kutiju za prvu pomoć pri ruci.



## Sigurnosna oprema stroja

Ovaj odjeljak objašnjava razne sigurnosne mjere stroja, kako one rade i što trebate uraditi kako biste mogli vršiti osnovni pregled i održavanje koji su potrebni da bi pila radila sigurno. Pogledajte poglavlje Što je što?, da biste vidjeli gdje se ti dijelovi nalaze na Vašem stroju. Životni vijek stroja se može skratiti a opasnost od nezgoda povećati ako se održavanje stroja ne vrši na pravi način i ako se opravke ne vrše stručno. Ako trebate dodatna obavještenja, potražite savjet kod najbliže radionice za popravke.

**VAŽNO!** Specijalan tečaj je potreban za servisiranje i popravak stroja. To se naročito odnosi na sigurnosnu opremu stroja. Ukoliko Vaš stroj ne prođe na kojem od dolje opisanih provjera, odnesite ga svom serviseru. Kada kupite neki od naših proizvoda mi Vam jamčimo mogućnost profesionalnog popravka i servisa. Ukoliko prodavač koji Vam je prodao stroj nije zadužen i za servisiranje, pitajte ga za adresu najbližeg serviseru.

**⚠ UPOZORENJE:** Nikada nemojte upotrijebiti stroj sa neispravnom sigurnosnom opremom. Vršite provjere i održavajte stroj prema uputama opisanim u ovom odlomku. Ukoliko Vaš stroj ne prođe na kojoj od ovih provjera, obratite se Vašem serviseru radi opravke. Kod uporabe stroja s neispravnom sigurnosnom opremom povećava se rizik od ozbiljne osobne ozljede, odnosno smrti korisnika ili drugih.

## Gumb za gas

Gumb za gas je napravljen tako da spriječi neplanirani rad kontrole gasa. Kada pritisnete gumb (A) (kada uhvatite ručku) oslobodit će se okidač (B). Kada otpustite ručku, okidač gasa i gumb gasa će se vratiti na svoje prijašnje položaje. Ta akcija je kontrolirana s dvije odvojene povratne opruge. To znači da je kontrola gasa automatski zaključana na prazan hod.

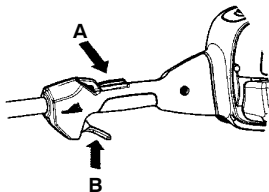

Provjerite da li je kontrola gasa stavljena na prazan hod prije nego otpustite gumb za gas.

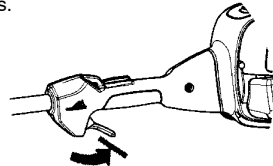

Pritisnite gumb za gas i provjerite da li se vratio u svoj prvobitni položaj nakon što ste ga otpustili.

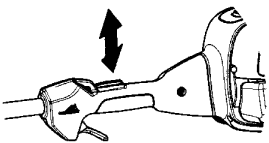

Provjerite da li se kontrola gasa i gumb gasa kreću neometano i da li povratne opruge rade ispravno.

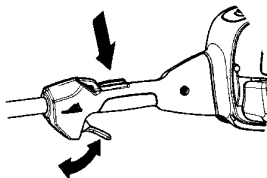

Vidi uputstva pod rubrikom Pokretanje. Pokrenite stroj i dajte pun gas. Otpustite gas i provjerite da li se rezna oprema zaustavlja i ostaje nepomična. Ukoliko se rezna oprema pomiče, a gas je nepritisnut, provjerite podešenost rasplinjača. Vidi uputstva pod rubrikom Održavanje.

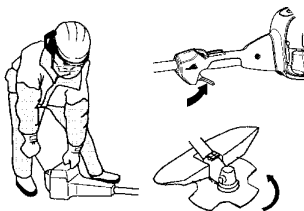

# OPĆENITA PRAVILA ZA SIGURNOST NA RADU

## Glavni prekidač

Osigurajte se da se motor ugasi kada pritisnete i držite pritisnutim glavni prekidač.

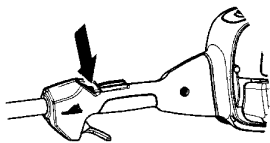

## Štitnik reze opreme

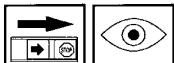

Štitnik rezne opreme sprječava odbacivanje predmeta prema korisniku i sprječava slučajan dodir korisnika s reznom opremom.

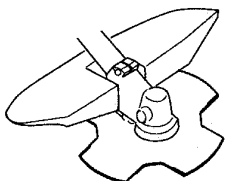

Provjerite da štitnik nije oštećen i da nema napuklina. Zamijenite štitnik ako je bio izložen udarcima ili ako ima napuklina. Uvijek koristite preporučeni štitnik za specifičnu reznu opremu. Vidi poglavlje Tehnički podaci.

**UPOZORENJE:** Nikad ne upotrebljavajte reznu opremu bez da je namješten odobreni štitnik. Vidi poglavlje Tehnički podaci. Ukoliko je namješten krivi ili oštećeni štitnik, postoji velika opasnost od ozljede.

Uporaba neispravno namotanog flaksa ili nepravilne rezne opreme povećava razinu vibracija. Pogledajte uputstva pod naslovom Oprema za rezanje.

**UPOZORENJE:** Preveliko izlaganje vibracijama može uzrokovati poremećaj cirkulacije ili oštećenje živčanog sistema kod ljudi koji imaju slabu cirkulaciju. Obratite se svom doktoru ukoliko imate simptome uzrokovane prevelikim izlaganjem vibracijama. Ti simptomi mogu se očitovati trnjenjem, gubitkom osjećaja, "jačim ili slabijim bockanjem", bolovima, gubitkom snage, promjenama u boji ili kakvoći kože. Ti se simptomi uglavnom javljaju u prstima, rukama ili ručnim zglobovima.

## Prigušivač



Prigušivač je napravljen tako da smanji buku na minimum i da udalji ispušne pare od korisnika.

**PAŽNJA!** Ispušni lonac, opremljen katalizatorom, namijenjen je smanjenju štetnih ispušnih plinova.

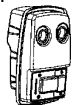

U zemljama sa toplom i suhom klimom rizik od vatre je očigledan. Zbog toga smo ispušne lonce opremili mrežicom za iskre.

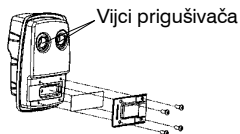

Za prigušivače je veoma važno da se slijedi uputstva o provjeri, održavanju i servisiranju. Nikada nemojte koristiti stroj sa neispravnim prigušivačem.

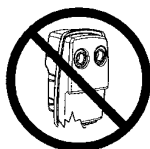

Redovno provjeravajte da li je prigušivač sigurno pričvršćen na stroju.

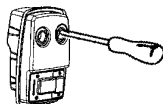

**PAŽNJA!** Ispušni lonac sa katalizatorom prilikom uporabe postane izuzetno vruć. Ovo važi i prilikom praznog hoda. Dotaknuće može izazvati ozljede opeknuća kože. Budite oprezni što se tiče rizika od vatre!

**UPOZORENJE:** Unutarnjost ispušnog lonca sadrži kemikalije koje mogu biti kancerogene. Izbjegavajte dodir elementima u slučaju oštećenog ispušnog lonca.

# OPĆENITA PRAVILA ZA SIGURNOST NA RADU

**UPOZORENJE:** Ispušni plinovi motora sadrže ugljični monoksid koji može izazvati trovanje ugljičnog monoksida. **NIKADA** nemojte pokretati stroj ili raditi u zatvorenom prostoru ili bilo gdje bez odgovarajuće ventilacije. Ispušne pare iz motora su vruće i mogu sadržavati iskre koje mogu izazvati požar. Nikada nemojte upaliti stroj u zatvorenoj prostoriji ili blizu zapaljivog materijala!

## Sigurnosna matica noža

Za neku vrstu rezne opreme se koristi sigurnosna matica noža.

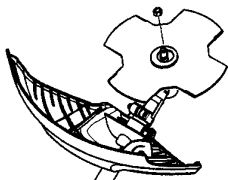

Prilikom sastavljanja, zategnite maticu u smjeru suprotnom od smjera okretanja rezne opreme. Prilikom rastavljanja, otpustite maticu okretanjem u smjeru okretanja rezne opreme. **(OBAVIJEST!** Matica je lijevi navoj.) Zategnite maticu zateznim ključem.

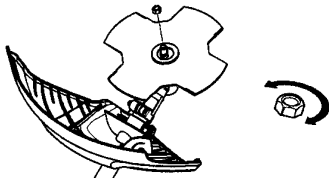

## Oprema za rezanje

Ovo poglavlje opisuje kako da odaberete i održavate vašu opremu za rezanje kako biste:

- Smanjili strojevu opasnost od trzaja.
- Omogućili maksimalno rezanje.
- Produžili trajanje opreme za rezanje.

## VAŽNO!

Koristite samo preporučenu reznu opremu i štitnike! Vidi poglavlje Tehnički podaci. Vidi uputstva rezne opreme o promjeni flaksa za ispravno namatanje i pravilnu debljinu flaksa. Slijedite naše preporuke. Održite ispravno razvrtanje zuba!

**UPOZORENJE:** Uvijek isključite motor prije početka rada na bilo kojem dijelu rezne opreme. Ona se nastavlja pomicati čak i nakon otpuštanja gasa. Budite sigurni da se rezna oprema u potpunosti zaustavila i uklonite kapu svječiće prije početka rada na njemu.

**UPOZORENJE:** Neispravna ili loše podešena rezna oprema, povećava opasnost od odbacivanja noža.

## Oprema za rezanje

Pila i nož za travu su namijenjeni šišanju debele trave.

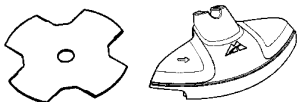

Glava s flaksom je namijenjena šišanju trave.



## Osnovna pravila



Koristite samo preporučenu reznu opremu i štitnike! Vidi poglavlje Tehnički podaci.





## OPĆENITA PRAVILA ZA SIGURNOST NA RADU

Provjerite reznú opremu radi oštećenja ili napuklina. Oštećena rezna oprema mora biti odmah zamjenjena.



**UPOZORENJE:** Uporaba neprikladnog ili oštećenog noža može dovesti do ozbiljne ozljede ili smrti. Uvijek bacite iskrivljene, oštećene, napuknute ili na bilo koji način promjenjene noževe. Nikada ne pokušavajte ispraviti iskrivljene noževe. Koristite samo izvorne i preporučene noževe.

### Glava trimera

#### VAŽNO!

Uvijek čvrsto i ravnomjerno namatajte flaks na špulu, jer ćete u suprotnom povećati vibracije reznog dijela.

- Koristite samo preporučenu glavu s flaksom i flaks. Vidi poglavlje Tehnički podaci.

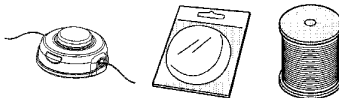

- Općenito, manji strojevi zahtjevaju i manje glave i obrnuto. To je zato što pri košnji flaksom, motor mora vrtiti flaks i ujedno se suprotstavljati otporu koji pruža trava pri šišanju.
- Duljina flaksa je također važna. Dulji flaks zahtjeva jači motor od kraćeg flaksa iste debljine.
- Provjerite da je nožić na štitniku flaksa netaknut. Njime se flaks ograničava na dopuštenu duljinu.
- Da bi produžili vijek trajanja flaksa, namočite ga u vodi par dana. To će učiniti flaks tvrdim i trajnijim.

## SASTAVLJANJE

**NAPOMENA:** Provjerite da je ova jedinica ispravno sastavljena, kao što je prikazano u ovim uputama.

### Namještanje loop okrugle ručke

- Namjestite ručku na pogonsku cijev. Pri pazite da ručka bude namještena ispod strelica na cijevi.

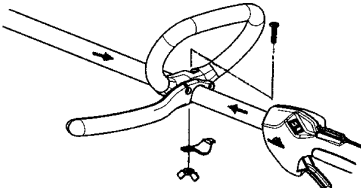

- Namjestite vijak, sigurnosnu podlošku i leptir maticu kao što je prikazano na slici.

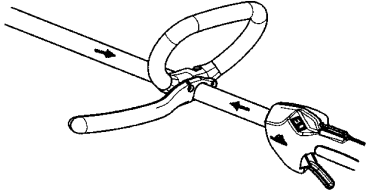

- Izvršite završno ugađanje J-ručke kako biste postigli udoban radni položaj. Zategnite leptir maticu.

**UPOZORENJE:** Kako biste izbjegli ozbiljnu ozljedu, kad je montirana J-ručka koristite samo noževe za travu/rezače trave ili glave trimera/plastičnim noževima. Nemojte nikad koristiti kružna pila!

### Sastavljanje i rastavljanje dvodjelne osovine



#### Montaža:

- Olabavite spojnicu tako da okrenete ručicu.

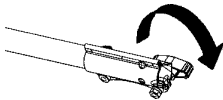

- Postavite sklopku za zatvaranje/otvaranje (A) u vodilicu (B) na spoju.

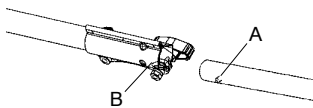

- Potiskujte nastavak u spoj dok gumb za zatvaranje/otvaranje ne skoči u glavni otvor (C).

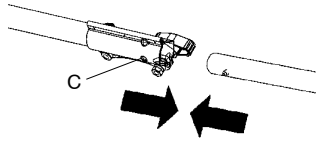

- Prije korištenja jedinice, čvrsto zategnite ručicu.

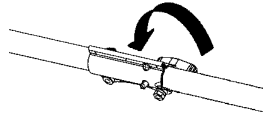

**UPOZORENJE:** Svi dodaci napravljeni su tako da se koriste u glavnoj rupi, osim ako je drukčije navedeno u odgovarajućim uputama za rukovanje dodacima. Uporaba krive otvoru mogla bi uzrokovati teške ozljede ili oštećenje na jedinici.

#### Rastavljanje:

- Olabavite spojnicu tako da okrenete ručicu.

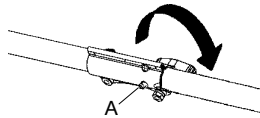

- Pritisnite i držite sklopku za zatvaranje/otvaranje (A).
- Dok pažljivo držite motor i gornju cijev, povucite nastavak ravno iz spoja.

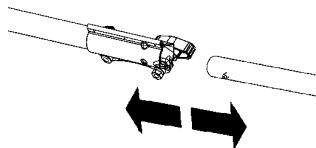

## Namještanje naramenice



**UPOZORENJE:** Kada radite kružnom pilom, stroj mora uvijek biti u naramenicama. Ukoliko kružna pila nije u naramenicama, nemoguće je sigurno upravljati strojem, te možete ozlijediti sebe ili druge. Nikada ne koristite naramenicu sa kvarnim brzim otpuštanjem.

Podešavanja naramenice i ručke moraju se obavljati prije korištenja jedinice, i s potpuno zaustavljenim motorom.

### Namještanje spona naramenice

- Stavite gornju sponu naramenice na osovinu. Postavite donju sponu naramenice ispod osovine i poravnajte gornju i donju rupu za vijke. Kuku za naramenicu pritrvdite iznad strelice na pogonskoj sjevi (glejad sliku).

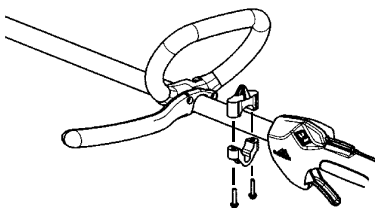

- Umetnite dva vijka u rupe za vijke.
- Osigurajte sponu naramenice zatežući vijke sa šestokutnim ključem.

### Podešavanje naramenica

- Umetnite svoju desnu ruku i glavu kroz naramenicu i smjestite naramenicu na vaše lijevo rame. Osigurajte da je znak opasnosti na vašim leđima, te da je kuka na desnoj strani vašeg struka.

**NAPOMENA:** Jedan polu-zaokret je ugrađen u naramenicu da bi ona mogla biti ravna na ramenu.

- Podesite naramenicu, tako da kuka bude oko 15 cm ispod struka.
- Pričvrstite kuku naramenice na gornju sponu, te podignite alat u radni položaj.
- Stavite na sebe naramenicu. Naramenice podesite u Vama najpovoljniji radni položaj.

**NAPOMENA:** Možda može biti potrebno premjestiti sponu naramenice na osovini da bi se jedinica uravnotežila.



### Pravilna visina

Podesite noseći dio naramenica tako rezna oprema bude paralelna s tlom.



### Pravilna ravnoteža

Rezna oprema mora biti paralelna s tlom. Pri radu nožem za travu, rezni alat mora biti paralelan s tlom na visini od otprilike 20 cm iznad tla, da bi izbjegli kamenje i sl. Podesite zakačnu alku tako da se postigne ispravna ravnoteža pile.



### Namještanje noža

**UPOZORENJE:** Prilikom montiranja noževa osigurajte da je povišeni dio zadržne brtve okrenut prema mjenjačkoj kutiji te da sjedne u rupu u središtu noža.. Ako nož nije pravilno montiran, to može dovesti do ozbiljne i/ili kobne osobne ozljede.



## SASTAVLJANJE

**UPOZORENJE:** Nikad ne upotrebljavajte reznu opremu bez da je namješten odobreni štitnik. Vidi poglavlje Tehnički podaci. Ukoliko je namješten krivi ili oštećeni štitnik, postoji velika opasnost od ozljede.

### Namještanje štitnika, noža za travu i kružne pile

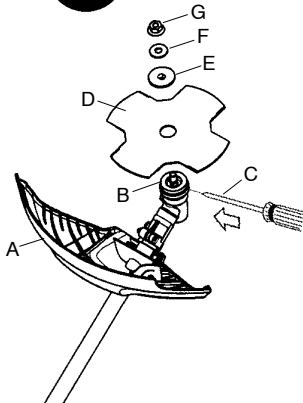

- Namjestite štitnik pile/kombinirani štitnik (A) na osovinu i osigurajte ga jednim vijkom. **PAŽNJA!** Koristite samo preporučeni štitnik noža. Pogledajte poglavlje Tehnički podaci.
- Okrećite osovinu dok se rupa na čašici za prašinu (B) ne poravnava s rupom na pužnom zglobu.
- Umetnite mali odvijač (C) kroz rupu i blokirajte osovinu.
- Postavite nož (D) i zadržnu brtvu (E) na osovinu.

**PAŽNJA!** Osigurajte da je povišeni dio zadržne brtve okrenut prema mjenjačkoj kutiji te da sjedne u rupu u središtu noža. Postavite čašičnu brtvu (F) na osovinu. Uvjerite se da je čaška brtve okrenuta prema nožu. Postavite sigurnosnu maticu noža (G). Čvrsto stegnite maticu noža ključem (uključeno). Matica se zateže u smjeru suprotnom od smjera okretanja noža (**PAŽNJA!** Lijevi navoj).

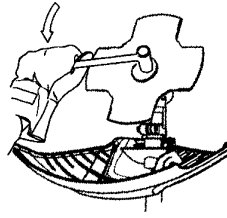

### Namještanje ostalih štitnika i rezne opreme



- Štitnik trimera/kombinirani štitnik (A) namjestite na osovinu i osigurajte sa jednim vijkom (D).

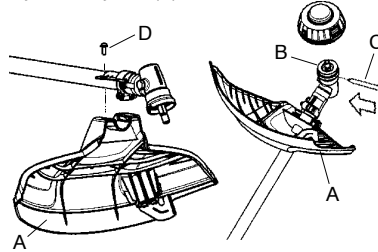

- Okrećite osovinu dok se rupa na čašici za prašinu (B) ne poravnava s rupom na pužnom zglobu.
- Umetnite mali odvijač (C) kroz rupu i blokirajte osovinu.
- Napravite navoj na glavi trimera (E) protiv pravca okretanja.

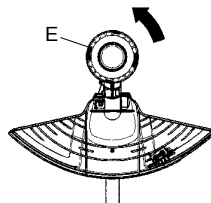

- Da bi skinuli glavu, ponovite postupak obrnutim redoslijedom.

## Sigurnost pri rukovanju s gorivom

Nikada nemojte paliti stroj ako:

1. Ukoliko ste prolili gorivo po njemu.
2. Obrisite to što je proliveno i dopustite da ostatak ispari.
3. Ukoliko ste prolili gorivo po sebi ili po Vašoj odjeći, promijenite odjeću. Operite dijelove tijela koji su bili u dodiru sa gorivom. Uporabi sapun i vodu.
3. Ukoliko curi gorivo iz stroja. Redovno provjeravajte da li curi iz čepa za gorivo i cijevi za gorivo.

### Prijevoz i skladištenje

- Skladištite i prevozite stroj i gorivo tako da bilo kakvo curenje ili isparavanje goriva ne dođe u dodir s iskrama ili otvorenim plamenom. Na primjer, elektromotorima, prekidačima, grijačima i sl.
- Kada skladištite i prevozite gorivo, koristite samo odobrene spremnike za gorivo.
- Kada skladištite stroj na dulje vrijeme, ispraznite spremnik. Provjerite kod lokalne benzinske crpke kako odložiti višak goriva.
- Pripazite da je stroj dobro očišćen i da je potpuno servisiran prije dugotrajnog skladištenja.
- Prijevozni štitnik rezne opreme uvijek mora biti namješten prilikom prijevoza ili skladištenja.
- Kako biste spriječili slučajno pokretanje motora, kapica svječiće treba uvijek biti uklonjena prilikom dugotrajne pohrane stroja, ukoliko isti nije pod strogim nadzorom, kao i prilikom servisiranja.
- Osigurajte stroj tijekom transporta.

**UPOZORENJE:** Gorivo i pare goriva su visoko zapaljivi te mogu izazvati ozbiljne ozljede u slučaju inhalacije ili kontakta s kožom. Iz tog razloga pažljivo rukujete gorivom i budite sigurni da postoji odgovarajuća ventilacija.

### Gorivo

**PAŽNJA!** Stroj je opremljen sa dvotaktnim motorom i uvijek se mora koristiti mješavina benzina i ulja za dvotaktne motore. Važno je da dobro odmjerite količinu ulja koja treba biti pomiješana kako biste osigurali ispravnu mješavinu. Pri miješanju manjih količina goriva, čak i manje greške mogu znatno utjecati na odnos mješavine.

### Benzin



**PAŽNJA!** Uvijek koristite kvalitetnu mješavinu benzina/ulja od najmanje 90 oktana (RON). Kada stroj raspolaže s katalitičkim pretvaračem (pogledajte odjeljak Tehničke karakteristike), uvijek koristite kvalitetnu mješavinu bezolovnog benzina/ulja. Olovni benzin će uništiti katalitički pretvarač. Gdje postoji gorivo koje šteti okoliš, tkz. Akilatni benzin, takav se treba rabiti.



- Najniži preporučeni broj oktana je 90 (RON). Ako motor pokrećete na nižem stupnju oktana od 90, može doći do "kuckanja". To će dovesti do povećanja temperature motora, te ozbiljnih oštećenja motora.
- Kada stalno radite velikim brojem okretaja, preporučuje se viši oktanski broj.

### Dvotaktno ulje

- Za optimalne rezultate koristite Universal Outdoor Accessories ulje za dvotaktne motore za vanjska pomagala, koje je posebno proizvedeno za naše dvotaktne motore sa zračim hlađenjem.
- Nikada ne koristite ulje za dvotaktne motore za vanjske motore s vodenim hlađenjem, koje se ponekad naziva ulje za vanjske motore (ili TCW).
- Nikada nemojte koristiti ulje za četvero-taktne motore.
- Niska kakvoća ulja ili prebogata mješavina ulja/goriva može ugroziti funkciju katalitičkog pretvarača i umanjiti njegov radni vijek.

### Omjer mješanja

1:50 (2%) s uljem za dvotaktne motore Universal Outdoor Accessories.

1:33 (3%) s drugim uljima namijenjenim za dvotaktne motore sa zračim hlađenjem klasificirane za JASO FB/ISO EGB.

Benzin, lit.	Dvotaktno ulje, lit.	
	2% (1:50)	3% (1:33)
5	0,10	0,15
10	0,20	0,30
15	0,30	0,45
20	0,40	0,60

## UKLOVANJE GORIVOM

### Mješanje

- Uvijek mješajte benzin i ulje u čistoj posudi namjenjenoj za gorivo.
- Uvijek počnite tako da prvo natočite pola količine benzina kojeg namjeravate koristiti. Nakon toga dodajte cijelu količinu ulja. Promiješajte (protresite) mješavinu. Dodajte preostali benzin.
- Dobro promiješajte (protresite) mješavinu goriva prije ulijevanja u spremište za gorivo na stroju.

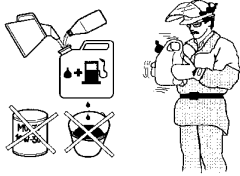

- Nikada nemojte miješati više od mjesečne potrošnje goriva.
- Ukoliko stroj ne bude bio korišten duže vrijeme, spremište za gorivo bi trebalo isprazniti i očistiti.

**UPOZORENJE:** Katalizatorski prigušivač postane veoma vreo prilikom upotrebe kao i nakon zaustavljanja. Ovo važi i prilikom vožnje praznog hoda. Upoznaj se s opasnošću od požara naročito u prilikom rabljenja u blizini zapaljivih tvari ili pare.

### Punjenje goriva



**UPOZORENJE:** Slijedeće mjere opreznosti smanjit će opasnost od požara: Nemojte pušiti i ne stavljajte tople predmete u blizinu goriva. Uvijek isključite motor prije punjenja. Zaustavite motor i pustite ga da se ohladi nekoliko minuta prije ponovnog punjenja. Pri punjenju goriva polako otvorite poklopac na spremištu za gorivo tako da se pritisak, ukoliko ga ima, polako smanji. Pažljivo zavrnite poklopac za spremište za gorivo nakon punjenja. Prije paljenja stroja uvijek ga odmaknite od područja gdje ste ga napunili gorivom.

- Očistite oko poklopca spremnika. Prljavština u spremniku ometa rad.
- Osigurajte da je gorivo dobro pomiješano trešnjom spremnika prije punjenja stroja.

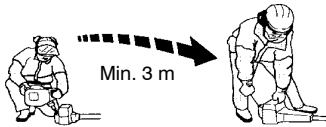

# UKLJUČIVANJE I ISKLJUČIVANJE

## Provjera prije pokretanja



- Provjerite da nož nema napuklina na donjem dijelu zuba ili oko središta noža. Bacite nož na kojem su se stvorile takve napukline.



**UPOZORENJE:** Uporaba neprikladnog ili oštećenog noža može dovesti do ozbiljne ozljede ili smrti. Uvijek bacite iskrivljene, oštećene, napuknute ili na bilo koji način promjenjene noževe. Nikada ne pokušavajte ispraviti iskrivljene noževe. Koristite samo izvorne i preporučene noževe.

- Provjerite glavu trimera s flaksom i njen štitnik da nisu oštećeni. Zamijenite glavu ili štitnik ukoliko su oštećeni.

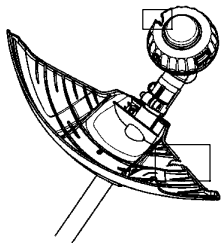

- Nikad ne koristite stroj bez štitnika ili sa oštećenim štitnikom.
- Svi poklopci moraju biti ispravno namješteni i besprijeekorni prije pokretanja stroja.

## Uključivanje i isključivanje



**UPOZORENJE:** Poklopac zvona spojke mora biti namješten prije pokretanja stroja, inače bi se spojka mogla otpustiti i prouzročiti ozljedu. Prije paljenja stroja uvijek ga odmaknite od područja gdje ste ga napunili gorivom. Postavite stroj na ravnu podlogu. Provjerite da rezna oprema ne dodiruje nijedan predmet. Provjerite da nema neovlaštenih osoba u blizini radnog područja, jer postoji opasnost od ozbiljnih ozljeda. Rastojanje sigurnosti je 15 metara.

### Hladni motor

**Pumpica za gorivo:** Pritisnite pumpicu za gorivo 10 puta dok gorivo ne počne puniti pumpicu. Nije potrebno da je pumpica za gorivo potpuno puna.

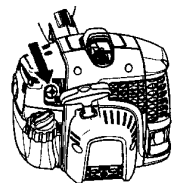

**Čok:** Pomaknite plavu pologu čoka za paljenje motora u položaj FULL CHOKE (zatvoreno).

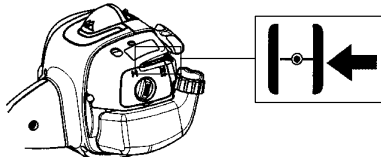

### Paljenje

Pritisnite lijevom rukom tijelo stroja na tlo (**OBAVIJEST!** Ne koristite nogu!). Desnom rukom čvrsto uhvatite ručku užeta za paljenje. **NEMOJTE pritiskati regulator gasa.** Polako povucite uže dok ne osjetite određeni otpor (zahvatač uhvati kotur startera); zatim brzo i snažno povucite uže. Povucite uže više puta dok se motor skoro ne upali, ali nemojte povlaciti više od 3 puta.

**Nemojte nikada omotati uže za paljenje oko ruke.**

Pomaknite plavu pologu čoka za paljenje motora u položaj HALF CHOKE (1/2). Paljenje dok se motor ne upali. Pomaknite plavu pologu čoka za paljenje motora u položaj OFF CHOKE (otvoreno).

## UKLJUČIVANJE I ISKLJUČIVANJE

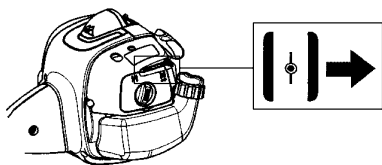

**NAPOMENA:** Ako se motor naglo ugasi, vratite plavu polugu čoka za paljenje motora u položaj HALF CHOKE ( $\frac{1}{2}$ ). Paljenje dok se motor ne upali. Pomaknite plavu polugu čoka za paljenje motora u položaj OFF CHOKE (otvoreno).

**PAŽNJA!** Nemojte do kraja povući užu za paljenje i nemojte naglo otpustiti ručku startera kada je užu potpuno nategnuto. To može oštetiti stroj.



### Topli motor

Kada je motor topao, pomaknite plavu polugu čoka za paljenje motora u položaj HALF CHOKE ( $\frac{1}{2}$ ). Paljenje dok se motor ne upali. Pomaknite plavu polugu čoka za paljenje motora u položaj OFF CHOKE (otvoreno).

### PAŽNJA!

Izbjegavajte postavljanje dijelova tijela u označeni prostor. Kontakt može prouzročiti opekline na koži ili strujni udar u slučaju oštećenja lulice svječice. Uvijek koristite rukavice. Ne koristite stroj s oštećenom lulicom svječice.

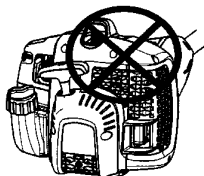

### Isključivanje

Isključuje motor tako da pritisnete i držite glavni prekidač u položaj STOP dok se motor ne isključeni.

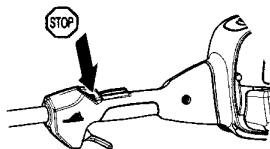

**PAŽNJA!** Glavni prekidač automatski se vraća u položaj uključenosti. Kako biste spriječili slučajno pokretanje, morate ukloniti kapicu sa svječice prilikom sklapanja, provjere i/ili održavanja motora.



**UPOZORENJE:** Kada pokrećete motor s uključenim čokom ili čokom u početnom položaju, rezna oprema se odmah počinje micati.



## PRINCIP RADA

### Općenite upute za rad

#### VAŽNO!

Ovo poglavlje pokriva osnovne sigurnosne preduvjete pri radu sa trimmerom. Ukoliko dodete u situaciju gdje niste sigurni što napraviti, upitajte stručnjaka. Stupite u dodir s zastupnikom ili serviserom. Izbjegavajte sav posao za kojeg smatrate da niste u mogućnosti izvršiti. Prije uporabe, naučite razliku između čišćenja šume, šikare i šišanja trave.

#### Osnovna pravila sigurnosti

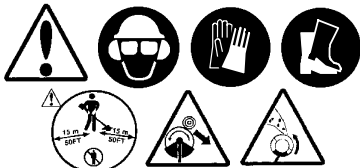

1. Pogledajte okolinu:
  - Da biste osigurali da ljudi, životinje ili predmeti ne ometaju vašu kontrolu nad strojem.
  - Da bi bili sigurni da ljudi, životinje i ostalo rizikuje doći u dodir s reznom opremom ili predmetima koji mogu biti odbaceni reznom opremom.
  - **PAZnja!** Nikada ne koristite stroj bez mogućnosti zvanja u pomoć u slučaju nesreće.
2. Nemojte koristiti pilu po lošem vremenu, kao na primjer po gustoj magli, pljusk, jakom vjetru, izrazitoj hladnoći itd. Rad po hladnom vremenu je zamoran i često donosi dodatne opasnosti, kao naprimjer poledicu, a može utjecati i na pravac padanja drveta i slično.
3. Obratite pažnju na sigurno kretanje i stajanje. Provjerite područje oko Vas da nema nekih prepreka (korjenje, kamenje, grane, rupe i slično) prilikom bočnog premještanja. Budite izuzetno oprezni pri radu na kosini.



4. Motor mora biti isključen prilikom premještanja. Kada prenosite stroj na dalje udaljenosti namjestite štitnik rezne opreme.
5. Nikada ne ostavljajte stroj s uključenim motorom ukoliko se udaljete.

### ABC Čišćenja

- Uvijek koristite pravilnu opremu.
- Uvijek imajte ispravno podešenu opremu.
- Slijedite sigurnosna uputstva.
- Dobro organizirajte posao.
- Uvijek koristite pun gas pri radu nožem.
- Uvijek koristite oštre noževe.
- Izbjegavajte kamenje.

**UPOZORENJE:** Ponekad se pokošena trava ili grane sakepe u štitniku i reznoj opremi ili oviju oko osovine. Niti rukovatelj stroja niti bilo koja druga osoba ne smiju pokušati ukloniti predmet koji se obrađuje (reže) dok je motor u pogonu ili dok se oštrica okreće, jer može doći do ozbiljnog ozljeđivanja. Zaustavite motor i oštricu prije nego uklonite materijal koji se omotao oko osovine oštrice. U protivnom, može doći do ozljeđanja. Tijekom i jedno vrijeme poslije uporabe pužni zglobovi mogu biti vrući. Opanost od opekline pri dodiru postoji.

**UPOZORENJE:** Pazite na izbačene predmete. Uvijek nosite odgovarajuću zaštitu za oči. Nikada se ne naginjite preko štitnika oštrice. Kamenje i otpadci mogu upasti u oči i prouzročiti sljepoću ili ozbiljne ozljeđene. Držite neovlaštene osobe na ostojanju. Djeca, životinje, promatrači i pomagači moraju biti udaljeni barem 15 m. Odmah zaustavite stroj ukoliko se netko približi. Nikada se nemojte okrenuti sa strojem bez da prvo provjerite da nikoga nema unutar zone sigurnosti.

### Osnovna tehnika čišćenja

- Uvijek otpustite gas u prazni hod nakon svakog rezanja. Dulji periodi rada punim gasom bez opterećenja motora može dovesti do ozbiljnog oštećenja motora.

## PRINCIP RADA

### Čišćenje trave sa kružnom pilom



- Kružne pile i noževi za travu se ne smiju rabiti za stabiljke nalik drva.
- Za sve vrste visoke ili čvrste trave se rabi kružna pila.
- Trava se kosi širokim pokretima postrance, s desna nalijevo, dok je pokret od lijeva na desno, povratni pokret. Neka pila kosi lijevom stranom (između 8 i 12 sati).

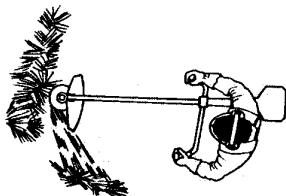

- Ukoliko nagnete pilu nalijevo, pri košnji trave će se trava slagati u redove, što olakšava sakupljanje, na pr. pri grabljanju.
- Pokušajte raditi ritmično. Stanite čvrsto raširenih nogu. Pomaknite se naprijed nakon povratnog pokreta i ponovo čvrsto stanite.
- Smanjite opasnost od obavijanja pokošenog materijala oko pile, slijedeći ova pravila:
  - Uvijek radite punim gasom.
  - Izbjegavajte prethodno pokošeni materijal prilikom daljnje košnje.
- Zaustavite motor, zatim skinite naramenice i smjestite stroj na tlo prije početka sakupljanja pokošenog materijala.

### Čišćenje trave glavom s flaksom Čišćenje



- Držite glavu tik iznad tla pod kutem. Kraj flaksa je taj koji vrši sav posao. Dopustite flaksu da radi svojim tempom. Ne pritišćite flaks u područja koja trebate pokositi.

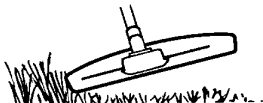

- Flaks može lako ukloniti svu travu i raslinje uz zidove, ograde, drveća i sl., ipak, isto tako možete oštetiti nježniju koru stabla i grmlja i oštetiti boju na ogradama.
- Smanjite opasnost oštećivanja bilja, kraćenjem flaksa na 10-12 cm i smanjenjem gasa.
- Kada šišate i čistite koristite slabiji gas od punog tako da flaks traje dulje i smanji trošenje glave s flaksom.

### Čišćenje



- Tehnika čišćenja uklanja svu neželjenu vegetaciju. Držite glavu trimera tik iznad tla i nagnite ju. Dopustite flaksu da udara po tlu oko drveća, stupova, kipova i sl. **VAŽNO!** Ova tehnika rada povećava potrošnju flaksa.

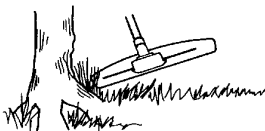

- Flaks se brže troši i mora ga se češće namatati kada radite oko kamenja, cigle, betona, metalnih ograda i sl. nego kada dolazi u dodir s drvećem i drvenim ogradama.

## PRINCIP RADA

### Šišanje



- Šišač je idealan stroj za košnju trave na mjestima koje ne možete doseći običnim kosilicama. Držite flaks paralelnim tlu dok kosite. Izbjegavajte guranje glave u tlo jer tako možete oštetiti travnjak i alat.

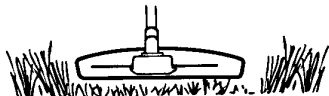

- Ne dopustite neprekidno udaranje glave o tlo tijekom normalnog rada. Neprestani kontakt može oštetiti glavu trimera.

### Metenje



- Učinak okrećućeg flaksa se može koristiti za brzo i lako čišćenje. Držite flaks iznad i paralelno s područjem kojeg čistite i pomičite stroj lijevo desno.

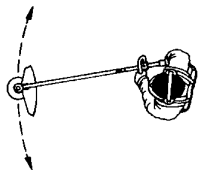

- Kada čistite i metete, koristite pun gas za najbolje učinke.

**UPOZORENJE:** Ponekad se pokošena trava ili grane sakupe u štitniku i reznoj opremi ili oviju oko osovine. Niti rukovatelj stroja niti bilo koja druga osoba ne smiju pokušati ukloniti predmet koji se obrađuje (reže) dok je motor u pogonu ili dok se oštrica okreće, jer može doći do ozbiljnog ozljeđivanja. Zaustavite motor i oštricu prije nego uklonite materijal koji se omotao oko osovine oštrice. U protivnom, može doći do ozljeđa. Tijekom i jedno vrijeme poslije uporabe pužni zglob može biti vruć. Opanost od opekline pri dodiru postoji.

**UPOZORENJE:** Pazite na izbačene predmete. Uvijek nosite odgovarajuću zaštitu za oči. Nikada se ne naginjite preko štitnika oštrice. Kamenje i otpadci mogu upasti u oči i prouzročiti sljepoću ili ozbiljne ozlijede. Držite neovlaštene osobe na ostojanju. Djeca, životinje, promatrači i pomagači moraju biti udaljeni barem 15 m. Odmah zaustavite stroj ukoliko se netko približi.

Životni vijek stroja se može skratiti a opasnost od nezgoda povećati ako se održavanje stroja ne vrši na pravi način i ako se opravke ne vrše stručno. Ako trebate dodatna obavještenja, potražite savjet kod najbliže radionice za popravke.

## Rasplinjač

Vaš McCulloch proizvod je oblikovan i proizveden po zahtjevima za smanjenje štetnih ispušnih plinova. Nakon što je motor potrošio oko 8–10 spremnika goriva, razradili ste motor. Da bi osigurali vrhunska radna svojstva i proizveli što manje štetnih ispušnih plinova nakon razrade, odnesite stroj ovlaštenom serviseru, (opremljenom brojačem okretaja), da Vam podesi rasplinjač.

**UPOZORENJE:** Poklopac zvona spojke mora biti namješten prije pokretanja stroja, inače bi se spojka mogla otpustiti i prouzročiti ozljedu.

## Rad



- Rasplinjač upravlja brojem obrtaja uz pomoć gasa. Zrak i gorivo se miješaju u rasplinjaču.
- Vijak T podešava brzinu prazanog hoda. Ukoliko je vijak T okrenut u smjeru kazaljke na satu, prazan hod će biti brži, a u suprotnom smjeru od kazaljke na satu bit će sporiji.

## Osnovno podešavanje

- Rasplinjač je podešen na osnovno podešavanje za vrijeme isprobavanja pile u tvornici. Fino podešavanje se treba izvesti od strane obučene upućene osobe.

**PAŽNJA!** Ukoliko se rezni dio pomiče u praznom hodu, okrećite vijak T u smjeru suprotnom od kazaljke na satu dok se rezna oprema ne zaustavi.

**Preporučeni broj okretaja u praznom hodu:** Pogledajte poglavlje Tehnički podaci.

**Preporučeni najveći broj okretaja:** Pogledajte poglavlje Tehnički podaci.

## Podešavanje brzine okretaja u praznom hodu T

Podesite brzinu okretaja u praznom hodu vijkom T. Ukoliko je potrebno ponovo podesiti, prvo okrenite vijak T u smjeru kazaljke na satu dok se rezna oprema ne počne okretati. Tada okrećite, u smjeru suprotnom kazaljci na satu dok se rezna oprema ne prestane pomicati. Pravilno podešena brzina okretaja u praznom hodu je ona u kojoj motor radi glatko u svim položajima. To bi trebala biti dobra granica broja okretaja kada se rezna oprema počinje pomicati.



## Sigurnost jedinice i održavanja

Odsvojite svjećicu prije servisiranja, osim pri podešavanju rasplinjača.

## Prigušivač



**PAŽNJA!** Ispušni lonac, opremljen katalizatorom, namijenjen je smanjenju štetnih ispušnih plinova.

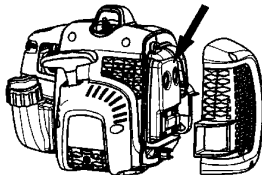

Prigušivač je napravljen da bi smanjio buku i udaljio ispušne plinove od korisnika pile. Ispušni plinovi su vrući i mogu sadržavati iskrece koje mogu započeti vatru ako su usmjerene prema suhom i zapaljivom materijalu.

Prigušivači su opremljeni s specijalnom zaštitnom mrežicom. Onda morate očistiti tu zaštitnu mrežicu barem jednom mjesečno. To možete učiniti sa čeličnom četkom. **Ukoliko je mrežica oštećena, obavezno ju zamijenite.** Ukoliko je mrežica često blokirana, to može biti znak neispravnosti katalizatora. Stupite u dodir s Vašim serviserom radi provjere. Stupite u dodir s Vašim serviserom radi provjere. Blokirana mrežica će uzrokovati pregrijavanje motora i oštećenje cilindra i klipa.

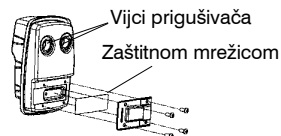

**PAŽNJA!** Nikada ne koristite stroj s neispravnim ispušnim loncem.

## ODRŽAVANJE

**PAŽNJA!** Ispušni lonac sa katalizatorom prilikom uporabe postane izuzetno vruć. Ovo važi i prilikom praznog hoda. Dotaknuće može izazvati ozljede opeknuća kože. Budite oprezni što se tiče rizika od vatre!

**UPOZORENJE:** Unutarnjost ispušnog lonca sadrži kemikalije koje mogu biti kancerogene. Izbjegavajte dodir elementima u slučaju oštećenog ispušnog lonca.

**UPOZORENJE:** Ispušni plinovi motora sadrže ugljični monoksid koji može izazvati trovanje ugljičnog monoksida. **NIKADA** nemojte pokretati stroj ili raditi u zatvorenom prostoru ili bilo gdje bez odgovarajuće ventilacije. Ispušne pare iz motora su vruće i mogu sadržavati iskre koje mogu izazvati požar. Nikada nemojte upaliti stroj u zatvorenoj prostoriji ili blizu zapaljivog materijala!

### Svjećica



Slijedeće pojave utječu na stanje svjeće:

- Neispravno podešen rasplinjač.
- Nepravno mješanje ulje s gorivom (previše ili pogrešno ulje).
- Prljav filter za zrak.

Ovi čimbenici mogu stvoriti naslage na elektrodama svjeće što može izazvati teškoće kod rada i paljenja. Ukoliko je učinak stroja nizak, teško ga je upaliti i loše radi pri praznom hodu, uvijek prvo provjerite svjeću. Ukoliko je svjeća prljava, očistite je i provjerite razmak između elektroda. Ponovno ga podesite ako je potrebno. Ispravni razmak je 0,6 mm. Svjeću treba zamijeniti nakon jedno mjesec dana rada ili ranije ako su elektrode jako trule.

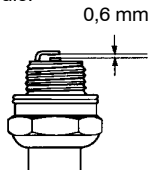

**PAŽNJA!** Uvijek koristite preporučenu vrstu svjeće. Kriva svjeća može ozbiljno oštetiti klip/cilindar.

### Dvodjelna osovina



Kraj pogonske osovine bi trebalo podmazati mašću svakih 30 sati rada. Postoji opasnost od zaglavlivanja osovine u spoju (spoj žljebastog vratila) na dvodjelnim modelima, ukoliko nisu redovito podmazivane.

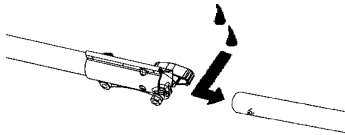

### Filter za zrak



Filter za zrak mora redovno biti očišćen od prašine i prljavštine kako bi se izbjeglo slijedeće:

- Smetnje rasplinjača
- Poteškoće paljenja
- Smanjenje snage motora
- Nepotrebno trošenje dijelova motora
- Pretjerana potrošnja goriva

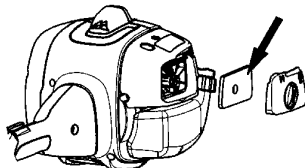

Čistite filter nakon svakih 25 radnih sati ili češće ukoliko su radni uvjeti izuzetno prašnjava.

#### Čišćenje filtera zraka

Uklonite poklopac filtera zraka i uklonite filter. Operite ga u toploj sapunici. Provjerite da je filter suh prije ponovnog vraćanja u stroj.

Filter za zrak, kojeg se koristilo neko vrijeme ne može biti potpuno očišćen. Zato ga treba zamijeniti s novim u određenim vremenskim razmacima. **Oštećeni filter za zrak treba uvijek zamijeniti.**

### Pužni zglob



Pužni zglob je napunjen dovoljnom količinom masti u tvornici. Ipak, prije uporabe stroja, provjerite dali je zglob pun do 3/4.

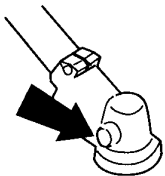

Inače, mast ne treba mijenjati osim kada se pužni zglob popravlja.

## ODRŽAVANJE

### Raspored održavanja

Slijedi popis radnji koje je potrebno provesti prilikom održavanja stroja. Većina radnji opisana je u odjeljku Održavanje. Korisnik smije obavljati postupke održavanja i servisiranja opisane isključivo u ovom priručniku. Veće popravke potrebno je prepustiti ovlaštenom serviseru.

Održavanje	Dnevni nadzor	Nadzor tjedno	Mjesečni nadzor
Očistite vanjski dio stroja.	X		
Provjerite da li kočnica gasa i gas sigurno rade.	X		
Provjerite da stop prekidač radi.	X		
Provjerite da se rezna oprema ne miče u praznom hodu.	X		
Očistite filter za zrak. Promijenite po potrebi.	X		
Provjerite da štitnik rezne opreme nije oštećen i da nema napuklina. Zamijenite štitnik rezne opreme ako je bio izložen udarcima ili ako ima napuklina.	X		
Provjerite da glava trimera nije oštećena i da nema napuklina. Zamijenite glavu trimera ako je potrebno.	X		
Provjerite da je sigurnosna matica dobro zategnuta.	X		
Provjerite ima li vijaka i matica koje treba zavrnuti i ako treba, učinite to.	X		
Provjeri da nema ispušni goriva iz motora, spremnika goriva ili cijevi goriva.	X		
Provjerite starter i užice startera.	X		
Očistite svjećicu s vanjske strane. Skinite ju i provjerite razmak elektroda. Podesite razmak na 0,6 mm ili promijenite svjećicu. Nadgledajte da svjećica ima tkz. štitnik protiv radio valova.		X	
Očistite izvana rasplinjač i prostor oko istoga.		X	
Provjerite da je pužni zglobov napunjen sa masti do 3/4. Napunite specijalnu mast ako je potrebno.		X	
Provjerite je li filter goriva čist, te da crijevo goriva nije slomljeno ili na neki drugi način oštećeno. Zamijenite ga u slučaju potrebe.		X	
Provjerite sve kablove i spojeve.			X
Provjerite istrošenost kvačila, opruga kvačila i bubnja kvačila. Ako je potrebno, zamijenite ih u ovlaštenom servisu.			X
Promijenite svjećicu. Provjerite da svjećica ima tkz. štitnik protiv radio valova.			X
Provjerite i očistite mrežicu ispušnog lonca.			X

# TEHNIČKI PODACI

## Tehnički podaci

	B28 PS
<b>Motor</b>	
Zapremnina cilindra, u kubičnim cm	28
Promjer cilindra, mm	35
Put klipa u cilindru, mm	28,7
Broj obrtaja pri praznom hodu, rpm	2800–3200
Preporučeni maksimalni broj obrtaja, rpm	11000
Broj okretaja izlazne osovine, o/min	8000
Maks. snaga motora, sugl.. ISO 8893, kW	0,8
Katalizatorski ispušni lonac	Da
Sustav pokretanja reguliran brojem okretaja	Da
<b>Sistem paljenja</b>	
Svjjećica	NGK BPMR 7A
Razmak elektroda, mm	0,6
<b>Sistem goriva i podmazivanja</b>	
Zapremnina spremišta za gorivo, lit.	0,45
<b>Težina</b>	
Težina, bez goriva, rezne opreme i štitnika, kg	5,5
<b>Emitovanje buke</b>	
<b>(pogledajte napomenu 1)</b>	
Jačina zvuka, izmjerena u dB(A)	109
Jačina zvuka, garantovana $L_{WA}$ dB(A)	114
<b>Jačina buke</b>	
<b>(pogledajte napomenu 2)</b>	
Jednakoznačno razina pritiska buke na korisnikovo uho, mjereno prema EN ISO 11806 i ISO 22868, dB(A)	
Opremljeno s nožem za travu (original)	100
Opremljeno s glavom trimera (original)	100
<b>Jačina vibracije</b>	
<b>(pogledajte napomenu 3)</b>	
Ekvivalentne razine vibracije ( $a_{hv,eq}$ ) na ruckama, mjereno prema EN ISO 11806 i ISO 22867, $m/s^2$	
Opremljeno s nožem za travu (original), lijevo/desno	4,2/6,0
Opremljeno s glavom trimera (original), lijevo/desno	4,3/4,5
<b>Napomenu 1:</b> Stvaranje buke prema okolini izmjerena kao zvučni tlak ( $L_{WA}$ ) prema EC–uputi 2000/14/EC. Razina jačine zvuka stroja izmjerena je s originalnom reznom opremom koja je na najvišoj razini. Razlika između zajamčene i izmjerene jačine zvuka nalazi se u tome što zajamčena jačina uključuje i disperziju u rezultatu mjerenja i odstupanja između različitih strojeva istog modela prema direktivi 2000/14/EC.	
<b>Napomenu 2:</b> Podaci o ekvivalentnoj razini pritiska buke strojeva pokazuju tipičnu statističku disperziju (standardna devijacija) od 1 dB(A).	
<b>Napomenu 3:</b> Podaci o ekvivalentnoj razini vibracije pokazuju tipičnu statističku disperziju (standardnu devijaciju) od 1 $m/s^2$ .	



## TEHNIČKI PODACI

Model B28 PS (M10 Lijevi navoj na osovini) - Rupe središta kružne pile/noža Ø 25,4 mm		
Odobreni dodaci	Tip	Rezne opreme / štitičnik, br. dijela
Oštrica za travu/nož za travu	Grass (Ø 20 cm, 4-zuba)	578 85 18-01 / 578 88 05-01
Glava trimera	P25 (konac Ø 2,4-2,7 mm)	537 33 83-06 / 578 88 05-01
Plastični noževi	Tricut 300 mm (odvojene oštrice imaju kataloški broj 531 01 77-15)	531 00 38-11 / 578 88 05-01

Dodatci	Br. dijela
Nož za travu/set za košenje trave	952 715 616
Dodatak za rezanje ivice sa kvačilom cijevi snasta	952 711 838
Nastavak za motokultivator sa kvačilom cijevi snasta	952 711 839
Dodatak za puhač sa kvačilom cijevi snasta	952 711 840
Dodatak za pilanje sa kvačilom cijevi snasta	952 711 842
Dodatak za škare za živicu sa kvačilom cijevi snasta	538 249 579

## EC–UVJERENJE O PODUDARANJU

### EC – Uvjerjenje o podudaranju (Važi samo za Evropu)

Mi, **Husqvarna AB, SE-561 82 Huskvarna, Švedska**, Tel: +46-36-146500, kao ovlašteni predstavnik u Zajednici, uvjerava s ovim da šikare model **McCulloch B28 PS** od 2011 godine serijskog broja i naprijed (godina se navodi u jasnom tekstu na tablici tipa uz sljedećeg serijskog broja), podudara se s propisima u **UPUTI VIJEĆA:**

od 17 svibnja 2006 "u vezi strojeva" **2006/42/EC**.

od 15 prosinac 2004 "u vezi elektromagnetske kompatibilnosti" **2004/108/EC**, uz valeće dopune.

od 8 svibnja 2000 "u vezi stvaranja buke prema okolini" **2000/14/EC**, prilog V. Za informacije u vezi sa stvaranjem buke, pogledajte poglavlje Tehnički podaci.

Naredni standardi su primjenjeni: **EN ISO 12100:2010, CISPR 12:2009, EN 11806:2008**.

SMP, Svensk Maskinprovning AB, Fyrisborgsgatan 3, SE-754 50 Uppsala, Švedska je izvršio dobrovoljno kontrolu tipa za Husqvarna AB. Certifikati imaju broj: **SEC/11/2330**.

11.10.15

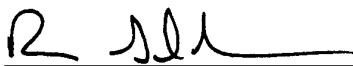

Ronnie E. Goldman, Tehnički direktor  
Ovlašteni predstavnik tvrtke Husqvarna AB i  
osoba odgovorna za tehničku dokumentaciju

# Produživanje konca za rezanje



<b>1</b> 	<b>2</b> 	<b>3</b> 
<b>4</b> 	<b>5</b> 	
<b>6</b> 	<b>7</b> 	<b>8</b> 
<b>9</b> 		

Tri Cut

