Verkstadshandbok

röjsågar, trimmers

McCulloch modell T22LCS, T22LS

Innehåll

Allmänna rekommendationer _____	2
1. Startapparat _____	3
2. Elsystem _____	7
3. Bränslesystem _____	15
4. Centrifugalkoppling _____	27
5. Vinkelväxel, skärutrustning _____	31
6. Cylinder och kolv _____	35
7. Vevaxel och vevhus _____	45
8. Verktyg _____	51
9. Tekniska data _____	55

Allmänna rekommendationer

Verkstaden, där maskinen repareras, skall vara utrustad med säkerhetsanordningar enligt lokala bestämmelser.

Ingen får reparera maskinen utan att ha läst och förstått innehållet i denna verkstadshandbok.

I denna bok finns nedanstående rutor på aktuella ställen.



VARNING!

Varningsrutan varnar för risk för personskada om inte anvisningarna följs.

OBSERVERA!

Denna ruta varnar för skada på materielen om inte anvisningar följs.

Maskinerna är typgodkända avseende säkerhet enligt gällande lagkrav med den utrustning som specificerats i bruksanvisningen. Montering av annan utrustning eller av Husqvarna ej godkända tillbehör eller reservdelar kan medföra att dessa säkerhetskrav ej uppfylls samt att den som utfört monteringen ställs till ansvar härför.

Tänk på detta:



Starta inte motorn om inte skärutrustningen och alla säkerhetsdetaljer är monterade och fungerar.



Grip inte tag i heta detaljer som t.ex. ljuddämparen innan den kallnat tillräckligt för att undvika brännskador.



Undvik att få bensin eller olja på huden eller i munnen. Använd skyddskräm på händerna. Det minskar infektionsrisken och gör att smuts lättare kan tvättas bort. Långvarig kontakt med motorolja kan vara hälsofarligt.



Starta aldrig motorn inomhus. Avgaserna är giftiga! De innehåller kolmonoxid, en luktfri, giftig och livsfarlig gas.



Torka omedelbart upp utspilld olja från golvet för att undvika halkningsskador.



Använd inte verktyg som är slitna eller passar dåligt på t.ex. muttrar och skruvar.



Arbeta alltid på en ren arbetsbänk.



Arbeta alltid på ett logiskt sätt för att vara säker på att alla detaljer är korrekt monterade och att skruvar och muttrar är åtdragna.



Använd specialverktyg där så rekommenderas för att kunna utföra ett korrekt arbete.

Brandrisk

Hantera bensin med respekt, eftersom den är mycket eldfängd.

Tanka aldrig när motorn är igång.

Rök inte och se till att det inte finns öppen låga eller gnistor i närheten.

Starta aldrig motorn om maskinen läcker bränsle, eller om bränsle spills vid tankning. Låt bensinresterna först avdunsta.

Se till att det finns fungerande eldsläckare i närheten.

Försök inte släcka en bensinbrand med vatten.

Giftiga ångor

Vid användning av rengöringsvätskor, läs bruksanvisningen noggrant.

Se till att ventilationen är god vid hantering av bensin och andra lättflyktiga vätskor.

Motorns avgaser är giftiga. Provkör motorn utomhus.

Specialverktyg

En del arbetsmoment i denna verkstadshandbok kan kräva användning av specialverktyg. Vid varje avsnitt där detta är aktuellt finns verktyget med beställningsnummer avbildat.

Vi rekommenderar användning av specialverktyg dels för att undvika personskada och dels för att eliminera dyrbara skador på de aktuella komponenterna.

Tätningssytor och packningar

Se till att alla tätande ytor är rena och fria från gamla packningsrester. Använd ett verktyg som inte skadar tätningssytan då den rengörs. Eventuella repor och ojämnheter tas bort med en fin, enkelgradig fil.

Tätningssringar

Byt alltid en tätningssring som demonterats. Den känsliga tätningssläppen kan lätt skadas med dålig tätningförmåga som följd. Ytan som tätningen skall täta mot måste också vara helt oskadad.

Smörj tätningssläppen med fett innan den monteras och se till att den inte skadas av t.ex. ansatser och splines på en axel. Använd tejp eller en konisk hylsa som skydd.

Det är viktigt att tätningssringen vänds rätt för att den skall fungera som avsett.

Startapparat

1

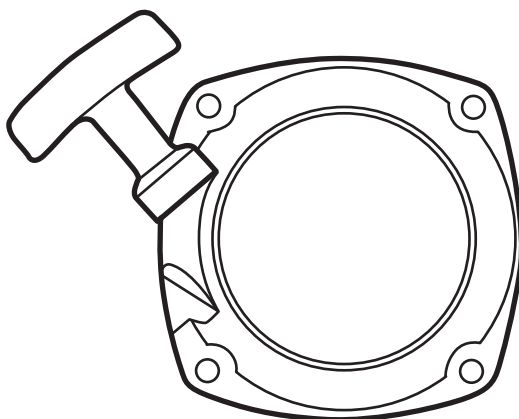

Innehåll

Demontering	4
Montering	5
Byte av medbringarhakar	6

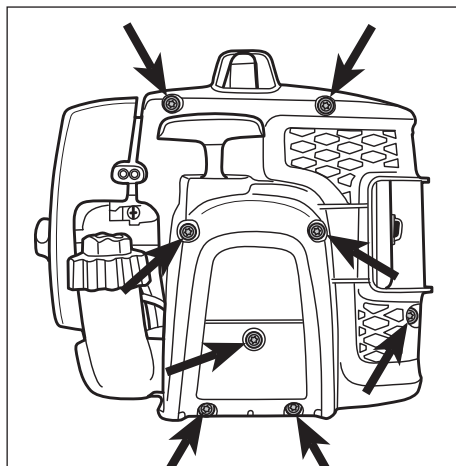

Demontering

Tag bort de 8 skruvarna och lyft bort startapparat från motorkroppen.

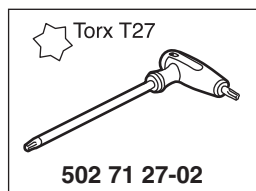

Avlasta fjäderspänningen.

Tag bort skruven och brickan.

Lyft försiktigt bort medbringaren för ryckutjämningsfjäders.

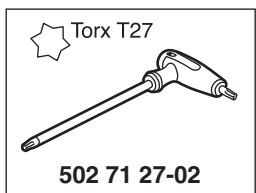

Lyft bort ryckutjämningsfjäders.

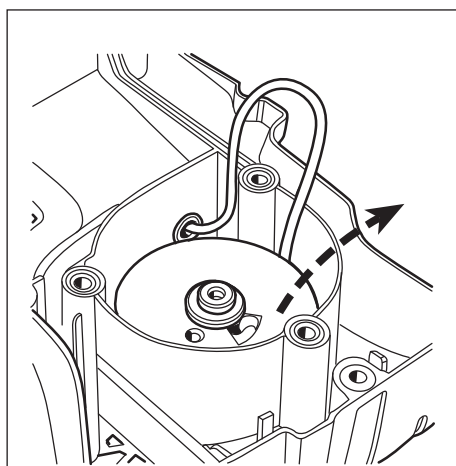
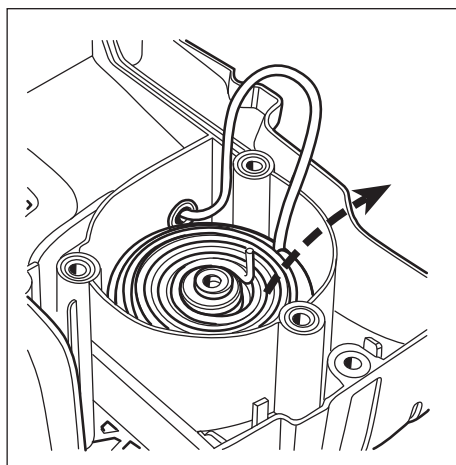
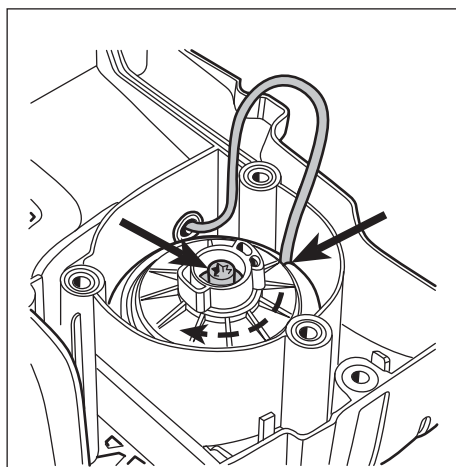

Lyft bort linhjulet försiktigt så inte returfjäders sprätter loss från läget i linhjulet.

Demontering

Startapparat, cylinderkåpa och skyddet över avgasluddämparen är en enhet. Tag bort alla 8 skruvar.

Avlasta fjäderspänningen.

Lyft upp linan i urtaget på linhjulet och låt det rotera medurs. Bromsa rotationen med tummen.

Tag bort skruven och brickan.

Lyft försiktigt bort medbringaren för ryckutjämningsfjäders.

Lyft bort ryckutjämningsfjäders.

Lyft bort linhjulet försiktigt så inte returfjäders sprätter loss från läget i linhjulet.



VARNING!

Använd skyddsglasögon.

Returfjäders ligger inspänd i linhjulet och kan sprätta iväg och orsaka personskada vid ovarsam hantering.

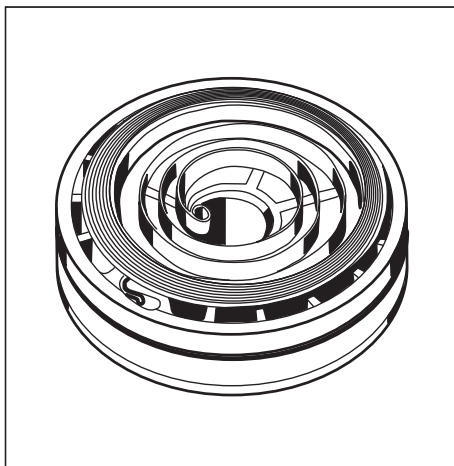

Montering

Rengör ingående delar och montera i omvänd ordningsföljd mot demonteringen.

Montering

Rengör ingående delar före montering. Byt eventuellt skadade och slitna detaljer.

OBSERVERA!

Returfjäders och linhjulets levereras hopmonterade och monteras i startapparatkåpan som en enhet. Iaktta försiktighet då förpackningen bryts så inte fjädern sprätter upp.

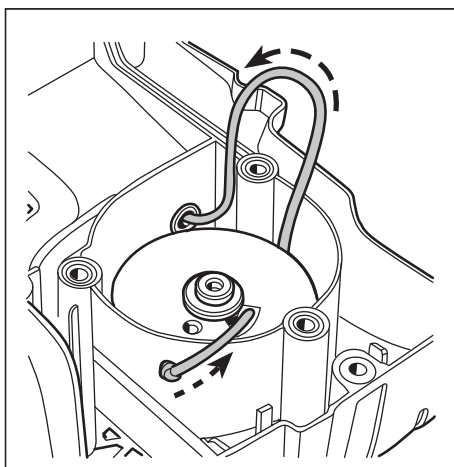

Linda ny startlina 3 varv **moturs** runt linhjulet. Lägga linhjulet på plats.

Linda ny startlina 3 varv **moturs** runt linhjulet. Skjut in den i linhjulets spår som bilden visar och vidare ut genom linstyrningen i startapparatkåpan.

Se till att knuten i änden på linan är så liten som möjligt.

Smörj lagertappen med lite fett och lägg linhjulet på plats i startapparatkåpan.

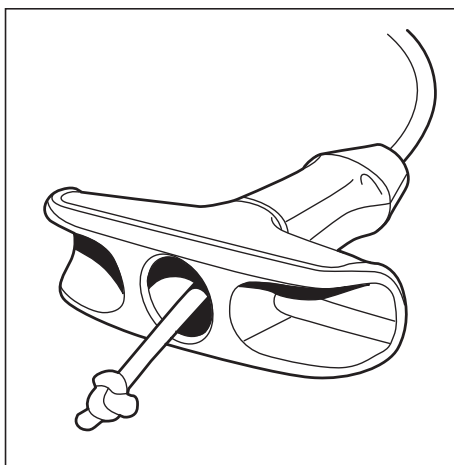

Montera starthandtaget.

Montera starthandtaget.

Slå en dubbelknut på linan och vik ner den fria änden.

Drag in knuten ordentligt i handtaget.

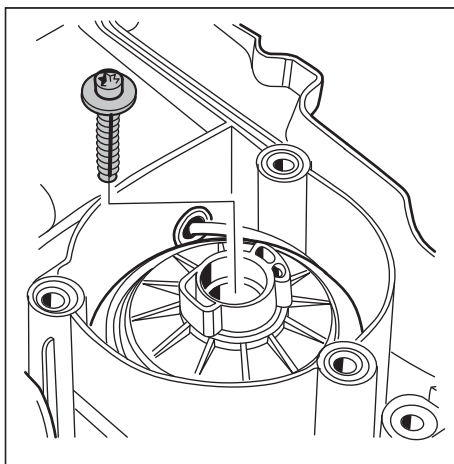

Montera ryckutjämningsfjäders, medbringaren samt skruven och brickan.

Ryckutjämningsfjäders skall läggas på plats så den **korta** fjäderändan går in i linhjulet. Placera medbringaren över ryckutjämningsfjäders.

Montera skruven och brickan.

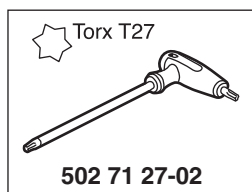

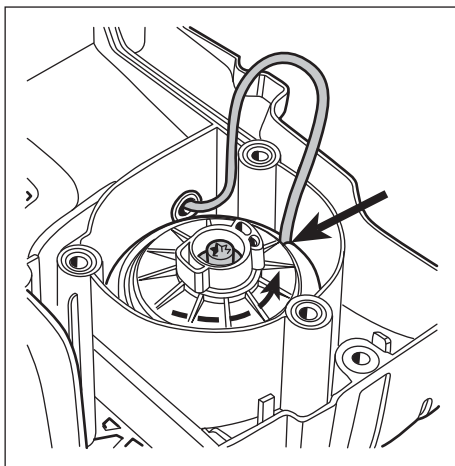

Spänn returfjäders.
Kontrollera fjäderspänningen.
Montera startapparaten på motorkroppen.

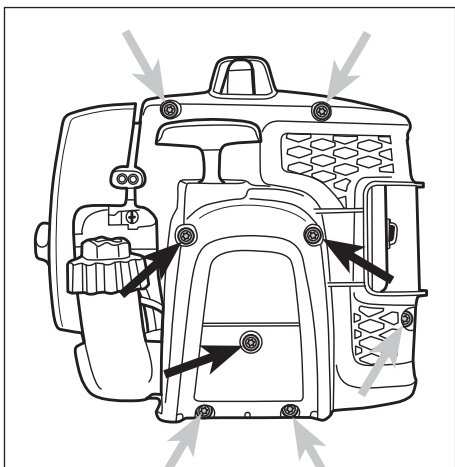

Montera startapparaten på motorkroppen.

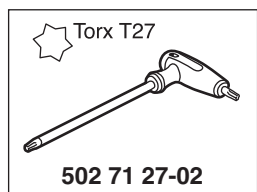

Byte av medbringarhakar

Demontera medbringarkoppen.

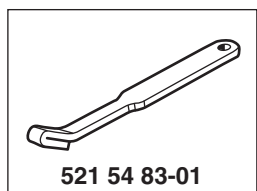

OBSERVERA!

Placera kolvstoppet så det kläms mellan kolvtoppen och förbränningsrummet.
Inte så det sticker ut i avgasporten.

Tag bort låsringen och byt eventuellt skadad medbringarhake eller fjäder.

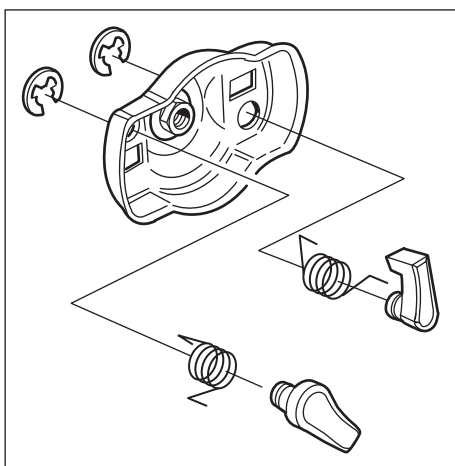

Spänn returfjäders.
Drag ut startlinan helt och bromsa linhjulet med tummen.

Lyft upp linan i urtaget i linhjulet.
Vrid därefter linhjulet **moturs** 4 varv.
Kontrollera fjäderspänningen. Med helt utdragen startlina skall linhjulet kunna vridas ytterligare **minst ett halvt varv**.

Montera startapparaten på motorkroppen och kontrollera att medbringarhakarna griper in.

Montera startapparaten på motorkroppen och kontrollera att medbringarhakarna griper in.

OBSERVERA!

Montera de 3 skruvarna med metriska gängor enligt illustrationen.

Byte av medbringarhakar

Placera kolvstopp nr 521 54 83-01 i tändstiftshålet och lossa medbringarkoppen.
(Muttern är fastlödd på medbringarkoppen).

Tag bort låsringen som håller medbringarhaken.

Lyft bort medbringarhaken och fjädern för utbyte.

Montera i omvänd ordningsföljd mot demonteringen.